

# SUNPOT

## サンポット石油暖房機 (密閉式石油ストーブ)

# 取扱説明書 (保証書付)

型名

## UFH-6432UKF S

床暖内蔵タイプ

型名

## FFR-7032KF S

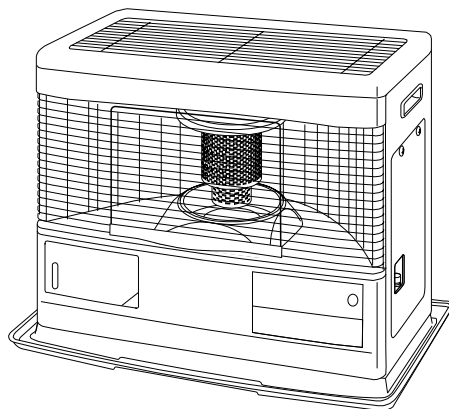

UFH-6432UKF S

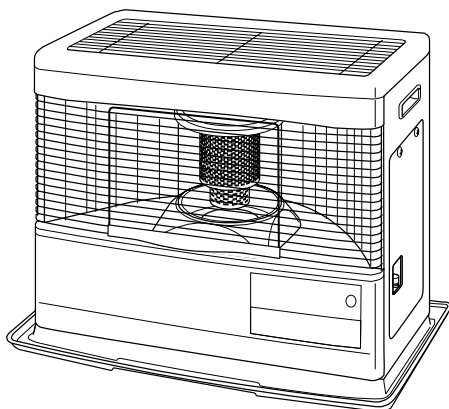

FFR-7032KF S

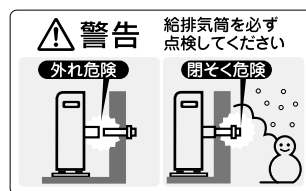

- このたびはサンポット石油暖房機をお買いあげいただきまして、まことにありがとうございました。
- この機器は、消費生活用製品安全法の『特定保守製品』に指定されています。  
ご使用前に、『所有者票』（製品に添付）を返送していただき、所有者登録を行ってください。
- お使いになる前に必ずこの取扱説明書をよく読んで、ストーブを家族全員で正しくご使用ください。  
なお、この取扱説明書・保証書は、工事説明書と共に必ず保存してください。

お客さまご自身による工事は危険です。据付け工事は販売店や専門業者にご依頼ください。  
(ストーブを移設させる場合も同じです。)

- 取扱説明書の巻末には保証書が付いています。  
保証書はよりよい製品作りやアフターサービスの向上に役立たせていただきますので、お手数ですが所定事項のご記入をご確認のうえ、必ず保証書（販売店様控）をお買い求めの販売店にお渡しください。

ご使用前に

2~13

準備

14~16

使用方法

17~39

点検・その他

40~59

保証書  
巻末

# もくじ



ご使用前に	特に注意していただきたいこと ……2～8 使用する場所 ……9 各部のなまえ ……10～13 <ul style="list-style-type: none"><li>● 外観図 ……10～11</li><li>● 表示部 ……12</li><li>● 操作部 ……13</li></ul>
準備	使用前の準備 ……14～16 <ul style="list-style-type: none"><li>● 燃焼 ……14</li><li>● 給油 ……14</li><li>● 空気抜き ……14</li><li>● 点火前の準備と確認 ……15～16</li></ul>
使用方法	使用方法 ……17～37 <ul style="list-style-type: none"><li>● 点火 ……17</li><li>● 火力調節 ……18～19</li><li>● 床暖房同時運転 ……20～21</li><li>● 消火 ……22</li><li>● 使用上の注意 ……23</li><li>● 時刻合せ ……24</li><li>● タイマーセット ……25～28</li><li>● eco（エコ）運転 ……29～30</li><li>● サブヒータ運転 ……31～32</li><li>● チャイルドロック ……33</li><li>● おしえてNavi<sup>◆</sup>（ナビ）プラス機能 ……34～36</li><li>● チェックモードガイド ……37</li></ul> 安全装置 ……38 その他の装置 ……39
点検・その他	日常の点検・手入れ ……40～42 定期点検 ……43 故障・異常の見分け方と処置方法 ……44～48 部品交換のしかた ……49 保管 ……49 仕様 ……50～51 アフターサービス ……52 据付け・移設 ……53～58 配線図 ……59
保証書	保証書 …… 巻末

# 特に注意していただきたいこと

## 安全のために必ずお守りください

この取扱説明書には本機を安全に正しくお使いいただくために、守っていただきたい事項が表示されています。

表示内容をよくご理解いただき、本文をお読みください。

●ここに示した事項は  警告、 注意に区分しています。



### 警告

この表示を無視して、誤った取扱いをすると、人が死亡、重傷を負う可能性、または火災の可能性が想定される内容を示しています。



### 注意

この表示を無視して、誤った取扱いをすると、人が軽傷を負う可能性や物的損害の発生が想定される内容を示しています。

●イラスト（まんが）の横にあるマークは次のように表しています。



マーク

### 禁止



マーク

### 指示



マーク

### 注意

## ⚠ 警告(WARNING)

### ガソリン厳禁

- ガソリンなど揮発性の高い油は、絶対に使用しないでください。  
火災の原因になります。

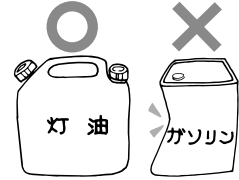

### 給排気筒(管、ホース)外れ危険

- 給排気筒(管、ホース)が外れたまま使用しないでください。  
外れていると運転中に排ガスが室内に漏れて、危険です。

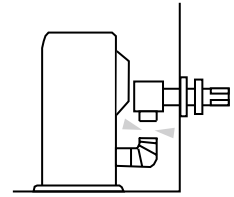

### 給排気筒トップ閉そく危険

- 給排気筒トップの周りが雪でふさがれたまま使用しないでください。ふさがれているときは、除雪してください。  
閉そくしていると運転中に排ガスが室内に漏れて、危険です。

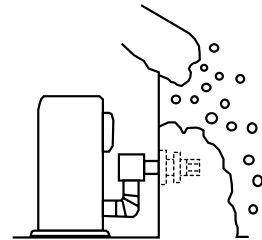

### 衣類の乾燥厳禁

- 衣類などの乾燥には使用しないでください。  
衣類が落下して火がつき、火災の原因になります。



### 温風吹出口をふさがない

- 衣類、紙などで温風吹出口や空気取入口をふさがないでください。  
衣類、紙などでふさぐと、火災の原因になります。

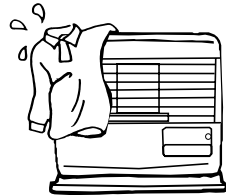

### 可燃物近接厳禁

- カーテン・布団や毛布など燃えやすいものそばなどで使用したり、ストーブや排気管に近づけないでください。  
火災の原因になります。  
可燃物とは図に示す距離を確保してください。  
詳細は標準据付け例(53~54ページ)を参照してください。

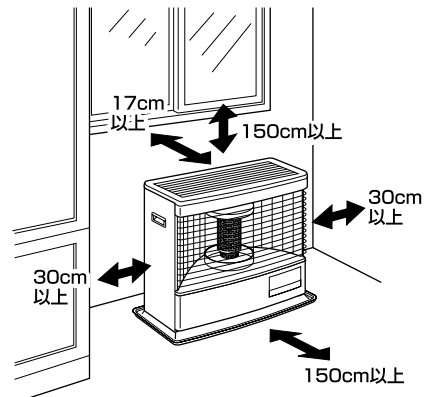

# 安全のために必ずお守りください

## ⚠ 警告(WARNING)

### 低温やけどに注意 床暖内蔵タイプ

- 長時間皮膚の同じ場所に触れないでください。比較的低い温度(40~60℃)でも低温やけどや脱水症状の原因になります。



注意



### スプレー缶厳禁

- スプレー缶やカセットこんろ用ボンベなどを、温風のあたるところやストーブの上や前に(周囲に)放置しないでください。熱で缶の圧力が上がり、爆発して危険です。



禁止

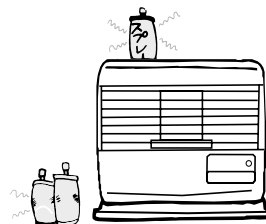

### 定期点検の実施

- 定期的(2年に1回程度)に点検・整備を受けてください。点検を受けずに長期間使用し続けると、故障や事故の原因になり危険です。点検・整備はお買い求めの販売店や資格者のいる店に依頼してください。



必ず行う

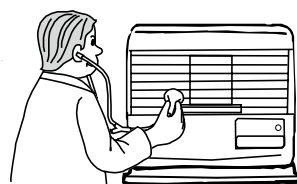

### ご自身での据付け・移設工事の厳禁

- お客さまご自身による工事は危険です。据付け工事は販売店や専門業者にご依頼ください。(ストーブを移設させる場合も同じです。)



禁止

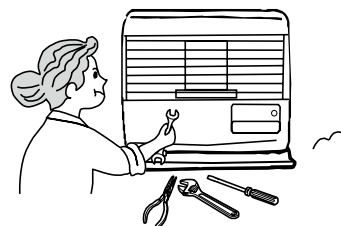

### 改造・分解禁止

- 改造して使用しないでください。また、ストーブや排気筒には床暖房用の熱交換器などを取り付けしないでください。火災や排ガスが室内に漏れる原因となり危険です。
- 改造・分解して使用しないでください。改造・分解は、ストーブの安全性を損なうため火災など思わぬ事故の原因になります。
- 故障、破損したら、使用しないでください。不完全な修理は、危険です。



分解禁止

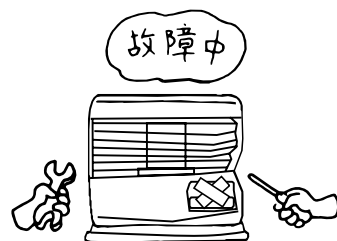

# 特に注意していただきたいこと つづき

## ⚠ 注意(CAUTION)

### 給油時消火

- 火災のおそれがありますので、給油は、必ず消火し、火の気のないところで行ってください。



必ず行う

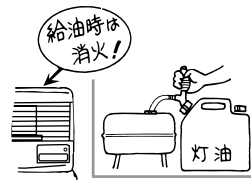

### 油漏れ確認

- 油タンク・ゴム製送油管・接続部・送油バルブおよびストーブなどから灯油漏れがないことを確認の上で使用ください。灯油が漏れていると火災のおそれがあります。



必ず行う

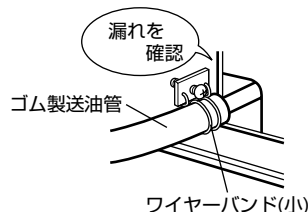

### ゴム製送油管の点検・交換

- ゴム製送油管を少し曲げてひび割れや亀裂があった場合は交換してください。ゴム製送油管は時間と共に劣化しますので、ひび割れや亀裂などがない場合でも2～3年に1度は新しいものに交換されることをお奨めします。交換しないと灯油の漏れにつながり、火災のおそれがあります。



必ず行う

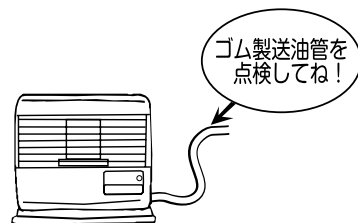

### 異常・故障時使用禁止

- 油漏れやにおい、すすの発生、炎の色、エラーを繰り返すなど異常や故障と思われるときは使用しないでください。事故の原因になります。「故障・異常の見分け方と処置方法」に従って処置してください。



禁止

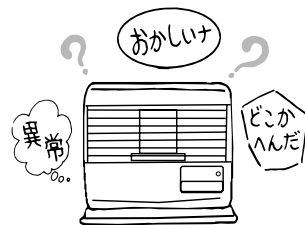

### 不良灯油使用禁止

- 変質灯油（持ち越した灯油など）、不純灯油（灯油以外の油・水・ごみが混入した灯油等）などの不良灯油を使用しないでください。異常燃焼のおそれがあります。



禁止

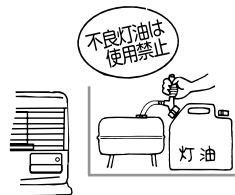

### 温風に直接あたらない

- 温風に直接長時間あたらないでください。低温やけどや脱水症状になるおそれがあります。



禁止

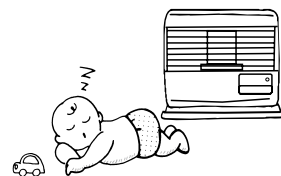

# 安全のために必ずお守りください

## ⚠ 注意(CAUTION)

### 高温部(やけど)に注意

- 燃焼中や消火直後は、高温部（前面ガードなど）、排気筒（給排気筒トップ）に手などふれないでください。やけどのおそれがあります。



高温注意

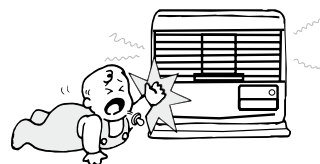

### 指や異物を入れない

- ガード内や空気取入口などに指や異物を入れないでください。けがや火災のおそれがあります。



禁止



### 腰をかけたり物をのせない

- ストープの上にのったり、腰をかけたりしないでください。ストーブの故障ややけどのおそれがあります。
- ストープの上に花瓶や水を入れたものなどを置かないでください。水がかかると漏電や故障のおそれがあります。



禁止



### やかんのせ禁止

- やかんなどをのせないでください。振動や接触によってやかんの熱湯がこぼれ、やけどのおそれがあります。
- やかんなどによってストーブ上面を塞ぐと、ストーブ内の温度が上昇し、破損や予想しない事故の原因になります。



禁止

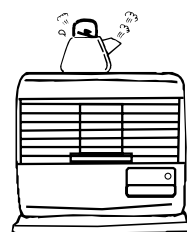

### カーペットのはがれに注意 床暖内蔵タイプ

- カーペットがずれたり、めくれたまま使用しないでください。床パネルに直接触れると、やけどのおそれがあります。



注意

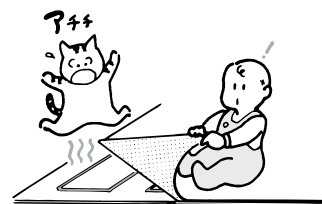

### 循環水(不凍液、補充液)の保管に注意 床暖内蔵タイプ

- 循環水(不凍液、補充液)は幼児の手の届かない所に保管してください。万一、飲んだ場合にはすぐに吐かせて、医師の診断を受けてください。



注意





## ⚠ 注意(CAUTION)

### 給排気筒付近の可燃物近接禁止

- 給排気筒トップの近くに、灯油や可燃物など引火のおそれのあるものを置かないでください。  
火災のおそれがあります。

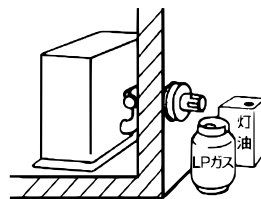

### 特殊な場所での使用禁止

- ストープは居室の暖房用としてつくられたものですので、乾燥室、温室、飼育室などでは絶対に使用しないでください。また、クリーニング店、美容院など化学薬品を使用する場所では使用しないでください。  
化学薬品などの影響により異常燃焼や故障の原因になります。



### マントルピース内据付け禁止

- マントルピース内には据付けしないでください。  
ストーブが故障したり、火災の原因になります。

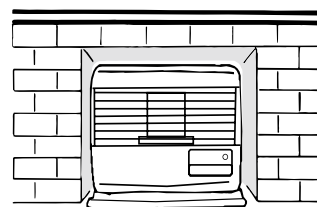

### 高地注意

- 標高500m未満でご使用ください。  
標高500m～1500mで使用する場合は調整が必要です。  
(詳しくは、工事説明書の 延長給排気方式・高地使用時の工事方法 を参照してください。)  
そのまま使用しますと、空気不足となり、異常燃焼の原因になります。
- 標高1500m以上では使用できません。

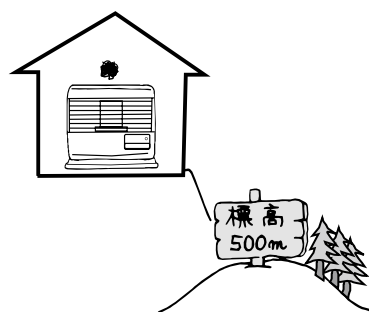

### 電源コードを傷めない

- 電源コードに無理な力を加えたり、物をのせたりしないでください。また、電源プラグを抜くときは、コードを持って引き抜かないでください。  
火災や感電の原因になります。

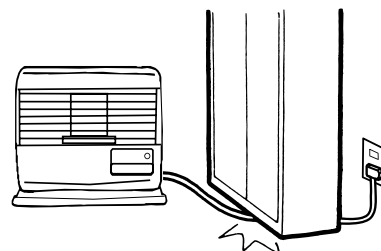



# 安全のために必ずお守りください

## ⚠ 注意 (CAUTION)

### 電源プラグは確実に差し込む

- 電源プラグはコンセントに根元まで確実に差し込んでください。  
(また、傷んだプラグやゆるんだコンセントは使用しないでください。  
火災の原因になります。)
- めれた手ででの抜き差しはしないでください。  
感電の原因になります。



必ず行う

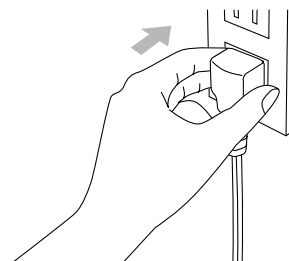

### 長期間使用しないときは電源プラグを抜く

- 長期間使用しないときは、電源プラグを抜いてください。  
火災や予想しない事故の原因になります。



プラグを抜く

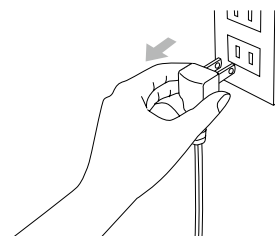

### 電源プラグのお手入れをする

- とまどきは電源プラグを抜き、ほこり（及び金属物）を除去してください。  
(ほこりがたまると湿気などで絶縁不良になり) 火災の原因になります。



必ず行う

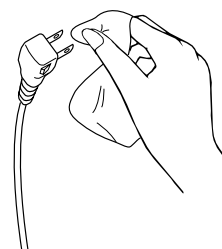

## お願い (NOTICE)

### 灯油の廃棄

- 灯油の廃棄処分は、灯油をお買い求めになった販売店にご相談ください。

# 使用する場所

ストーブを安全に使用するためには、場所の選定が大切です。

場所の選定は「据付け場所の選定及び標準据付け例」の項をお読みください。(53～54ページ参照)

## 効果的に使用するために

- 冷たい外気に接する窓ぎわや壁側に据付けると、冷気が暖められて対流しますので効果的です。
- ストーブの前方に障害物があると、部屋の温度にむらができる原因になります。

次の場所では使用しないでください。火災や予想しない事故の原因になります。

- 水平でない場所、不安定な場所
- 不安定な物をのせた棚などの下
- 可燃性ガスの発生する場所またはたまる場所
- 付近に燃えやすいものがある場所
- 階段、避難口などの付近で避難の支障となる場所
- マントルピース内
- 温室、飼育室など人のいない場所
- 標高1500m以上の高地

# 各部のなまえ

## ■ 外観図

UFH-6432UKF

【正面外観図】

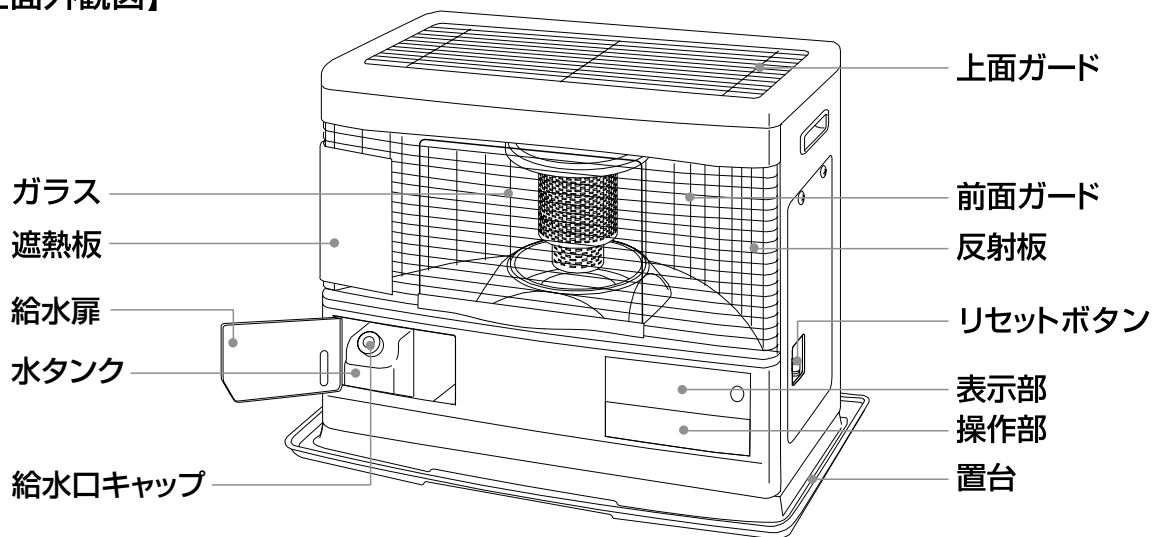

【背面外観図】

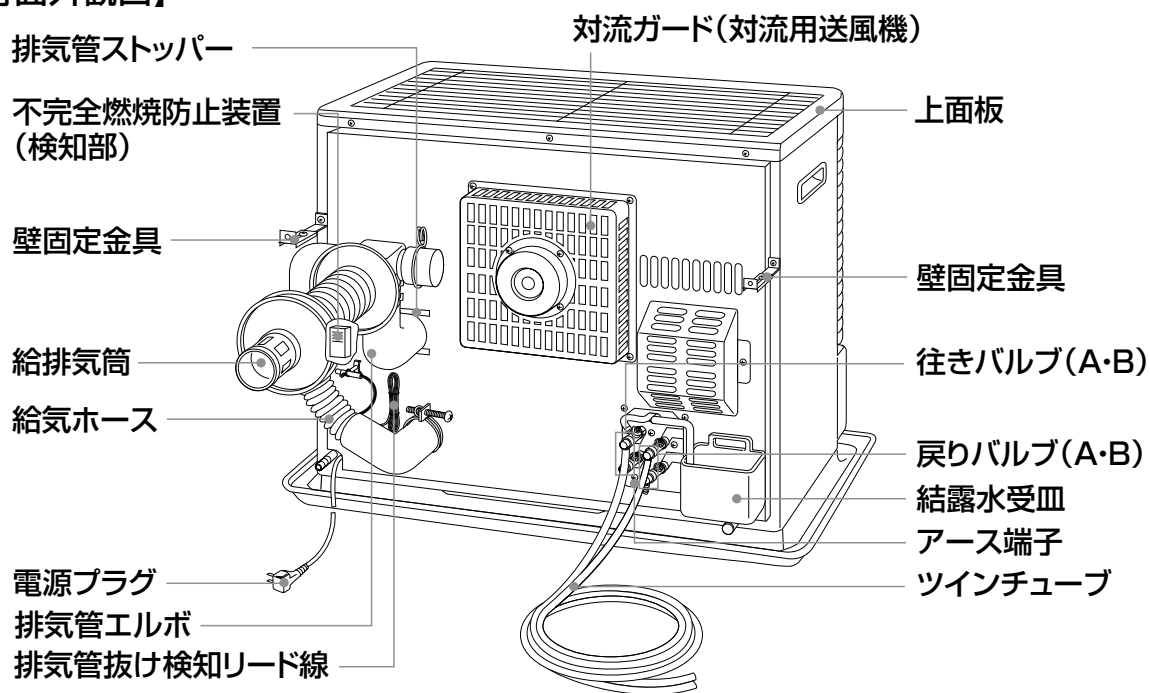

# 各部のなまえ つづき

FFR-7032KF  
【正面外観図】

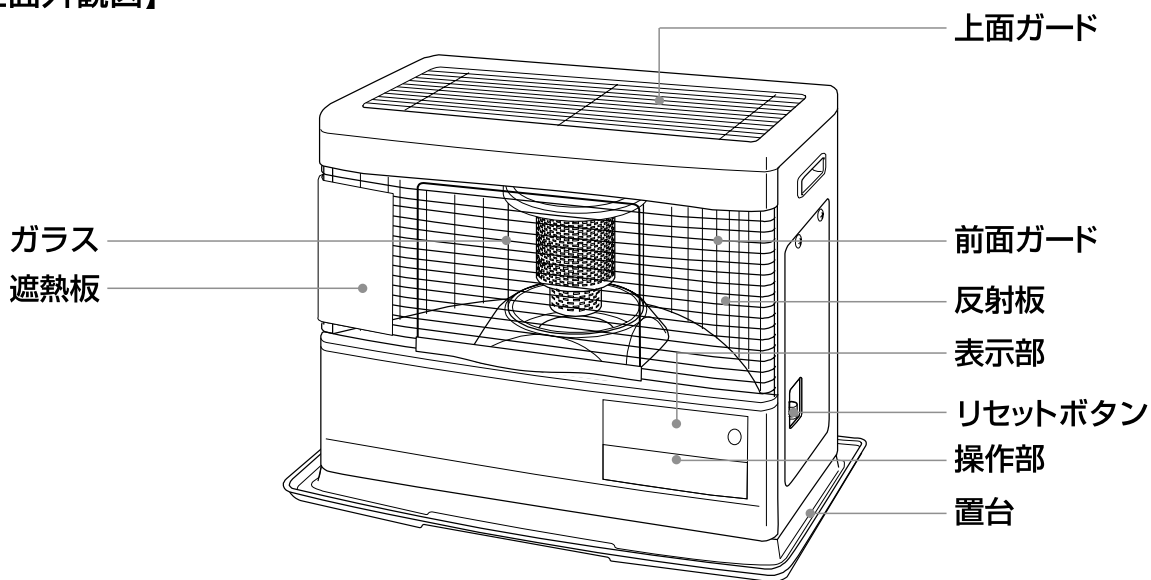

【背面外観図】

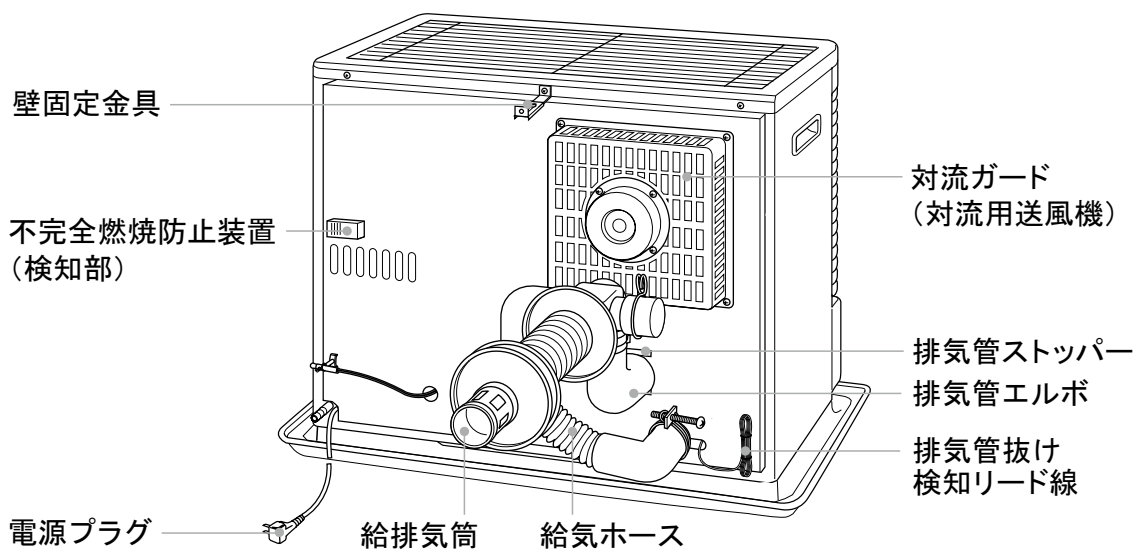

# 表示部

※取扱説明書内の操作説明は、床暖内蔵タイプのイラストを使用しています。

ご使用前に

## 温度表示

- 運転スイッチ「入」
  - ・自動運転またはエコ運転中…設定室温、現在室温を表示
  - ・手動運転中…現在室温を表示
  - ・設定を押したとき…床暖内蔵タイプ **「水温」** と設定床温を表示

E - 00

- チェックモード表示

- 点検時期お知らせ機能表示

88

- おしえてボタンを押したとき
  - …灯油と電力の使用量をそれぞれ今日・昨日・積算の順に表示
- 何も表示しないとき
  - ・運転スイッチ「切」のとき
  - ・停電中

## eco (エコ) 表示

- 点灯表示…エコ運転中
- 点滅表示…エコ運転中に室温が設定室温と同じになったとき(消火中も点滅)

## 自動表示

点灯表示…自動運転中

## 手動表示

点灯表示…手動運転中

## ℓ kWh 表示

- 「ℓ」を点灯表示
  - …温度表示に灯油使用量を表示中
- 「kWh」を点灯表示
  - …温度表示に電力使用量を表示中

## 運転ランプ (赤)

- 点灯…運転中
- 点滅…チェックモードを表示して消火したとき
  - …eco運転中に自動消火したとき、またはタイマーセットしたとき(ストーブの冷却が終了すると点灯に変わります。)

## 運転スイッチ

運転の開始及び消火

## タイマーランプ (緑)

点灯…タイマー運転中

## 床暖内蔵タイプ

## 床暖房ランプ (橙)

点灯…床暖房同時運転中

## 床暖内蔵タイプ

## サブヒータランプ (橙)

点灯…サブヒータ運転中

## チャイルドロック表示

点灯表示…チャイルドロック「入」

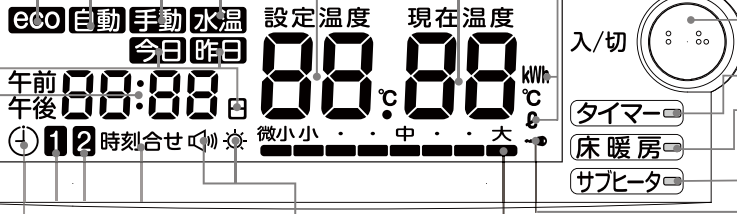

## 時計表示

- 初期表示 **---** を点灯表示
- ・電源プラグをコンセントに差し込んだとき
  - ・停電後、再通電したとき
  - ・時刻設定していないとき

## 火力表示

- 自動運転またはエコ運転中
  - …現在火力を表示
- 手動運転中…設定火力を表示

## 🔊☀️ 表示

- 「🔊」を点灯表示…音量を設定中
- 「☀️」を点灯表示
  - …液晶表示の明るさを設定中

## 今日 昨日 日 表示

- 「今日」「昨日」を点灯表示
  - …表示部が今日または昨日の灯油使用量・電力使用量を表示中
- 「日」を点灯表示
  - …液晶表示部が積算の灯油使用量・電力使用量を表示中(34~36ページ参照)

## 🕒 1 2 時刻合せ表示

- 「時刻合せ」を点灯表示
  - …現在時刻の設定を表示中
- 「🕒 1 時刻合せ」を点灯表示
  - …タイマー1時刻の設定を表示中
- 「🕒 2 時刻合せ」を点灯表示
  - …タイマー2時刻の設定を表示中

# 各部のなまえ つづき

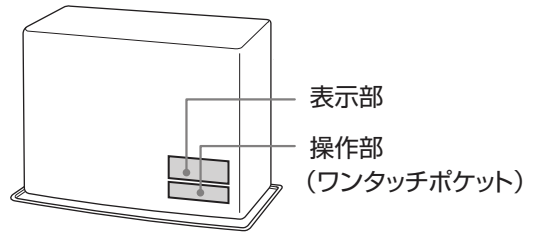

## 操作部

- 操作部は、ワンタッチポケットを軽く押し込むと、ゆっくり開きます。軽く押し戻すと、ロックして閉まります。

※取扱説明書内の操作説明は、床暖内蔵タイプのイラストを使用しています。



- 操作するとき以外は、閉じて使用してください。
- 操作ボタンを押すと受付音（「ピッ」音）を発して、受け付けたことをお知らせします。
- 操作を受け付けたとき、音声でお知らせするものがあります。
- 誤ったボタンを押すと「ピッピッ」音を発して、受け付けないことをお知らせします。（消音設定時は除く。）
- 音量の調節、消音設定、音声機能の有無を設定することができます。30ページを参照して設定してください。

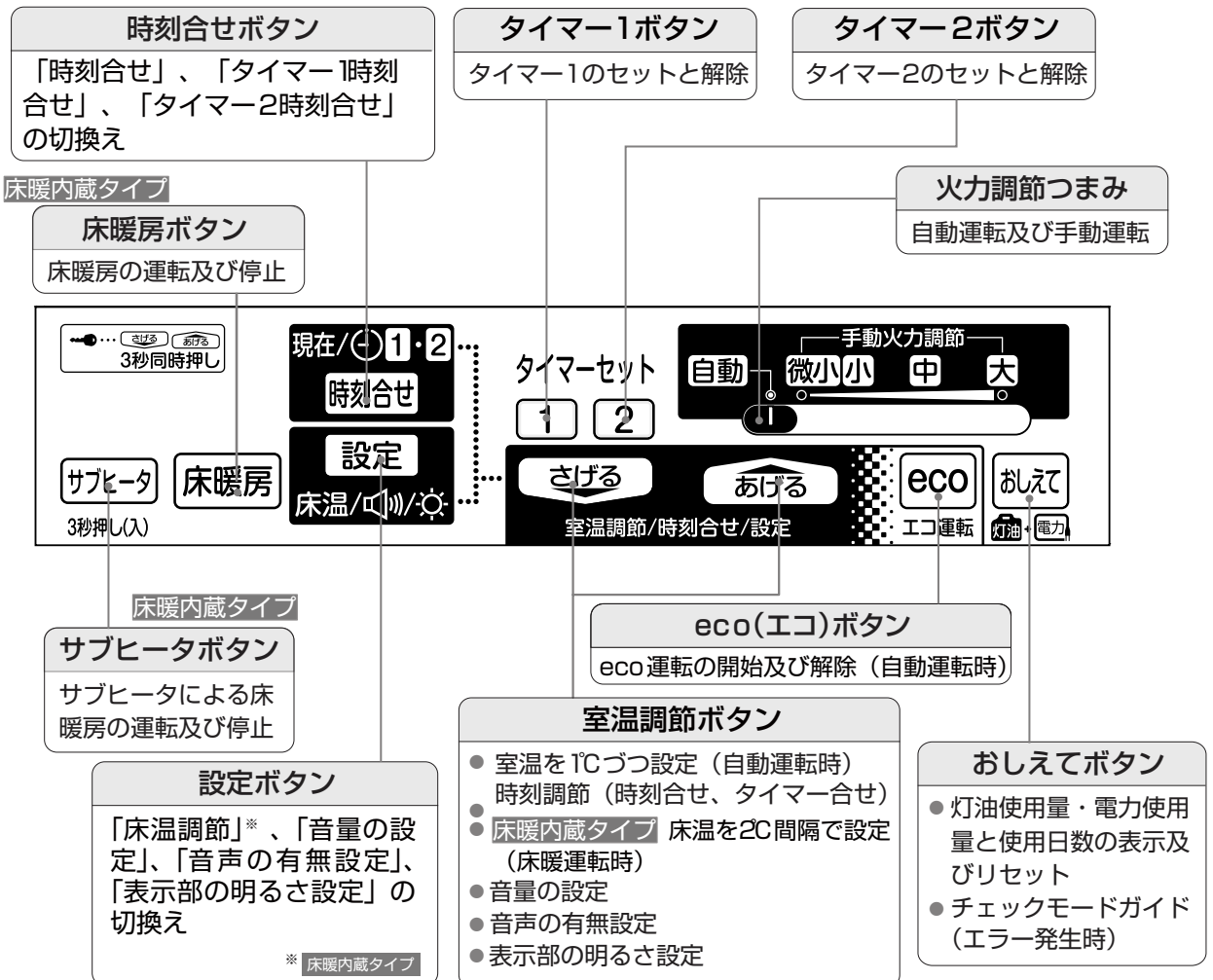

# 使用前の準備

## 燃料

- 燃料は、灯油(JIS 1号灯油)を必ず使用してください。
- 不良灯油(変質灯油、不純灯油)は、絶対に使用しないでください。
- 不良灯油(変質灯油、不純灯油)とは、
  - ・ 変質灯油：古い灯油(ひと夏持ち越した灯油)、日当たりがよい場所に保管した灯油、温度が高い場所に保管した灯油など。
  - ・ 不純灯油：灯油以外の油(ガソリン、シンナー、天ぷら油、機械油、重油など)がほんの少しでも混入した灯油。また、水やごみが混入した灯油。
- 変質灯油や不純灯油などの不良灯油を使用すると、ストーブの故障の原因になります。

## 給油

給油はストーブを消火してから行ってください。

### 1 油タンクの送油バルブを閉める

### 2 油タンクの給油口ふたを外し、給油する

- 油量計の表示が「満」の印以上には絶対に入れないでください。

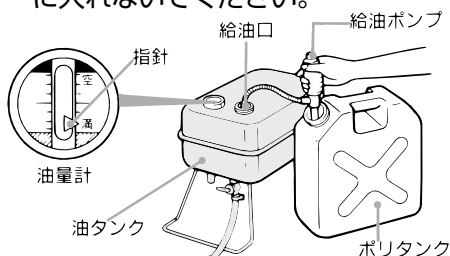

### 3 給油口ふたを確実に閉める

### 4 こぼれた灯油はよくふきとる



- 油タンクは空にしないでください。「空」まで燃焼させるとストーブより「ボン」と音がしたり、すすが発生し、故障の原因になります。
- 給油するときは、ごみなどが入らないよう注意してください。燃焼不良の原因になります。

## 空気抜き

- 油タンクが空になってから給油しますと、送油経路内に空気が入り正常に送油できなくなることがあります。このような場合には次の順序で空気抜きをしてください。

### 1 送油バルブを閉める

### 2 ストーブからゴム製送油管を外す

### 3 送油バルブを開けて、灯油が連続して流れることを確認する

- 灯油がこぼれないように容器を用意してください。

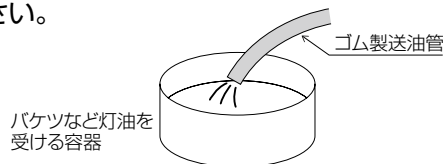

### 4 送油バルブを閉めてゴム製送油管をもとどおりに取り付ける



# 使用前の準備 つづき

## ■ 点火前の準備と確認

### 1 定油面器安全装置のセット

- 初めて使用するときやシーズン初めには、リセットボタンを押してください。据付けや、ストーブに強い振動をあたえたとき、定油面器の安全装置が作動して、油を流しません。点火操作後、油タンクに灯油が入っていても『E-03』『E-33』『E-05』『E-35』のチェックモード表示が出たときは、運転スイッチを一度「切」にして対流用ファンが停止した後、再び運転スイッチを「入」にしてからリセットボタンを押して、安全装置を解除してください。

リセットボタンを軽く押し、すぐ指を離す

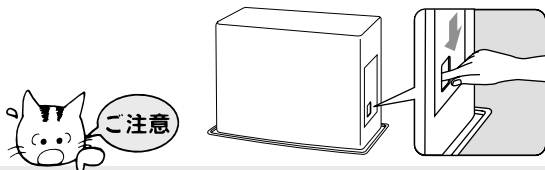

- リセットボタンは燃焼中、むやみにさわらないでください。油漏れや赤火など異常燃焼の原因になります。

### 2 油漏れの確認

- ゴム製送油管やストーブの置台に油漏れがないか確認してください。万一、油漏れしている場合は送油バルブを閉め、必ずお買い求めの販売店又は最寄りのサンポット支店・営業所へご連絡ください。

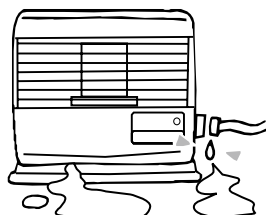

### 3 水漏れの確認 床暖内蔵タイプ

- 温水配管接続部から水漏れがないか確認してください。万一、水漏れしている場合は温水バルブを閉め、必ずお買い求めの販売店又は最寄りのサンポット支店・営業所へご連絡ください。

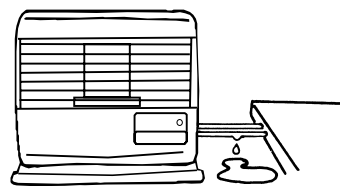

### 4 ストーブ周囲の確認

- ストーブの周囲及び給排気筒トップの周囲に引火物や可燃物がないか確認してください。火災や予想しない事故が発生するおそれがあります。

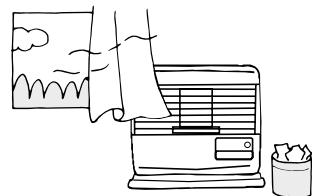

### 5 給気ホース・排気管の接続の確認

- 給気ホース・排気管が正しく接続されているか確認してください。外れていると運転中に排ガスが室内に漏れて、大変危険です。

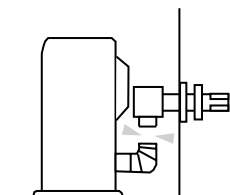

## 6 電源プラグの接続

- 電源プラグは100Vの専用コンセントに差し込んであるか確認してください。また、電源コードを排気筒に巻き付けたり排気筒などの高温部に触れないように注意してください。

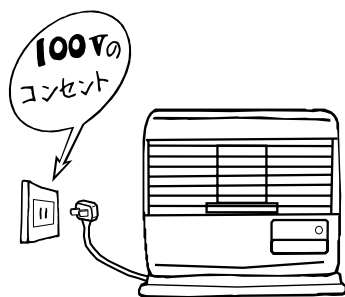

## 7 循環水の水位確認 **床暖内蔵タイプ**

- ストープ左下部の給水扉のぞき窓から循環水の水位を確認してください。(補給方法41ページ参照)

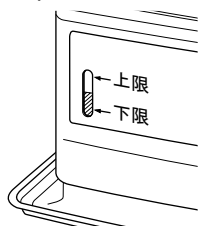

## 8 ソフトパネル3畳以上で使用の場合の結露水受皿内の水確認 **床暖内蔵タイプ**

- ソフトパネル3畳以上を敷設する場合には、ストーブ背面のドレンホースの栓を外し、結露水を結露水受皿に排出するようにします。
- 床暖房パネルの敷設枚数が多い場合、排ガス中の水蒸気が結露する場合があります。この発生した結露水をストーブの背面にある結露水受皿にためる構造になっています。

- ドレンホースからは、結露水とともに排ガスの臭いがすることがありますので、必ずドレンホースの先端が水の中へ入っていて、結露水受皿の中に水が2~3cm入っていることを確認してください。
- 結露水の発生が少ない場合や、室内の湿度が低いときには、結露水受皿の水が蒸発しますので、水が底から常に2~3cm入っていることを確認して、不足している場合には給水してください。また、結露水受皿に水が半分以上たまっている場合には取り外して、2~3cm程度残して排水してください。

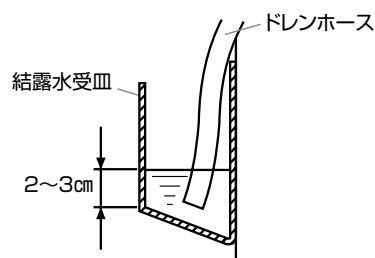
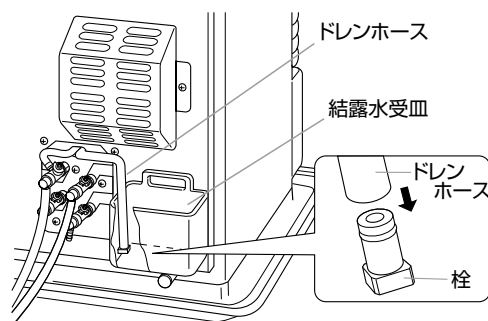

### **床暖内蔵タイプ**

- 床暖房パネルの敷設枚数がソフトパネル3畳未満の場合には、ドレンホースの栓を外す必要はありません。また、結露水受皿に給水する必要もありません。
- サンポット製ソフトパネルおよびサンポット製金属床暖房パネル(既設品入替時)以外には接続しないでください。

# 使用方法

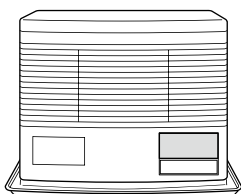

2

## 省電力表示について

運転スイッチが「切」でストーブが停止中、ボタンを押さない状態が2分以上続くと省電力表示となり、表示部の表示が全て消えます。この状態から操作する場合は、運転スイッチを除くいずれかのボタンを一度押して表示部を表示させた後、各操作を行ってください。(省電力表示機能の解除方法は24ページ参照)

## 点火

### 1 油タンクの送油バルブを開く

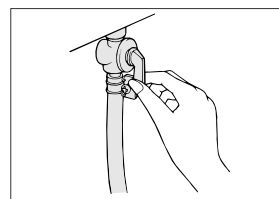

### 2 運転スイッチを押して、「入」にする

- 運転ランプと表示部のバックライトが点灯し、「点火します」と音声でお知らせします。約100秒～4分予熱後、着火します。(室温・外気温により着火までの時間は変動します。)
- 約2.5分間予備燃焼を行った後、対流ファンが回ります。

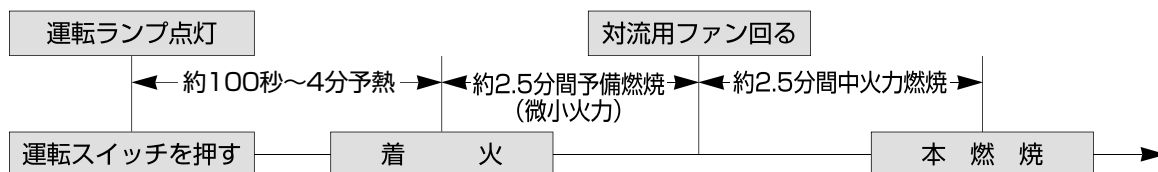
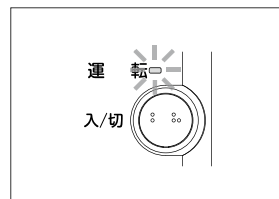

お願い

- 燃焼中に運転スイッチを押して「消火」にしたり、タイマーボタンを押すなどして約2秒以上経過すると自動消火し、約2分間の冷却の後でないと再点火できません。
- 運転スイッチを「入」にしたときに、液晶表示部に『E-19』のチェックモードが表示された場合は、排気管の接続が不十分であったり、排気管抜け検知リード線が正しく接続されていないためです。

運転スイッチをいったん「切」にし、ストーブが停止したのち点検して確実に接続してから、運転スイッチを「入」にしてください。

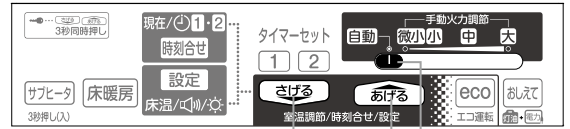

2 1

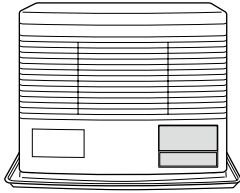

## 火力調節 **自動運転** ● 設定した温度に近づくように、火力を自動的に調節します。

- 1** 火力調節つまみを自動の位置に合せる
- 「自動」と設定温度及び現在温度を表示し、「自動運転します」と音声でお知らせします。

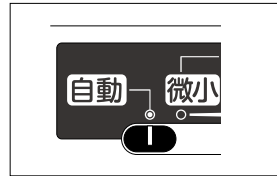

- 2** 室温調節ボタンの「さげる」「あげる」を押して、お好みの室温を設定する

- 「さげる」又は「あげる」ボタンを押すと1°Cづつ変化します。
- 室温の設定範囲は「12 ~ 32」°Cで、設定を変更すると「室温の設定を\*\*°Cに変更しました」と音声でお知らせします。
- 対流用送風機は、火力に応じて停止、Lo、Mid、Hiの4段階で回転数が増減します。
- 火力は火力表示8段階で表示します。
- 現在温度は「5~35」°Cの範囲で表示されます。  
ただし、現在温度が5°C未満で『Lo』、35°Cを超えると『Hi』の文字表示となります。
- 設定室温の数字は室温のめやすです。設置条件によっては必ずしも室温と一致しません。
- 設定室温は一度設定すれば記憶されますが、停電の場合には解除され自動的に「24」°Cに設定されます。



- 自動運転では消火は行わないため、比較的暖かい時期や設置条件によっては設定温度より室温が上がる場合があります。この場合はeco運転をご使用ください。燃焼・消火を繰り返し、室温を調節します。(29~30ページ参照)
- 現在室温が10°C以下のときに自動運転で点火、またはタイマー点火すると、現在室温が設定室温より2°C低い室温になるまで最大火力で燃焼し、その後現在室温に応じた火力に切り替わります。  
ただし、手動運転で点火、またはタイマー点火したとき、運転開始後に手動運転に切り替えたとき、eco運転による再点火のときは、現在室温が設定室温より2°C低い室温になるまで最大火力で燃焼する運転が解除されます。

# 使用方法 つづき

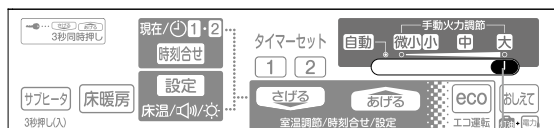
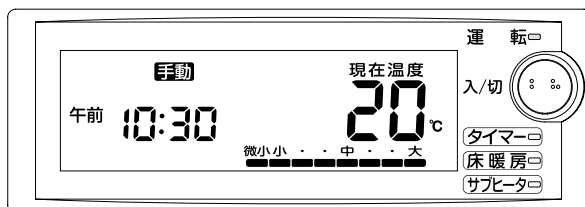
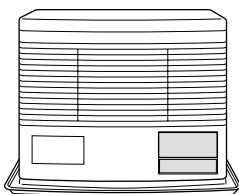

1

## 手動運転

●設定した火力で運転を続けます。室温による火力調節はしません。

### 1 火力調節つまみを「微小」～「大」のお好みの位置に合わせる

- 『手動』と火力表示、現在温度を表示し、「手動運転します」と音声でお知らせします。
- 火力は火力表示8段階で表示されます。
- 火力の設定を変更すると「火力を\*\*に変更しました」と音声でお知らせします。  
(\* \*\*は下図参照)
- 対流用送風機は、火力に応じて停止、Lo、Mid、Hiの4段階で回転数が変化します。

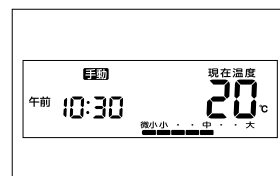
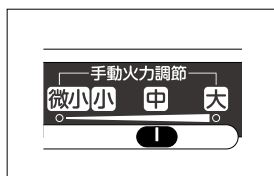

音声	火力表示	音声	火力表示
大	微小 小 中 大	小3段	微小 小 中 大
中3段	微小 小 中 大	小2段	微小 小 中 大
中2段	微小 小 中 大	小1段	微小 小 中 大
中1段	微小 小 中 大	微小	微小 小 中 大



- 燃焼中に炎がかたよったり、赤火が混ったり、また上下変動することがありますが、異常ではありません。
- 燃焼中「カチカチ」音がすることがありますが、電磁ポンプの運転音で異常ではありません。

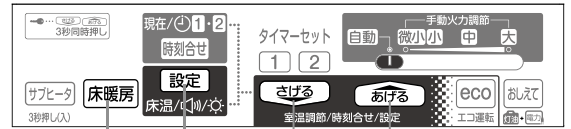

1 2 3

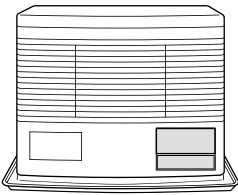

床暖内蔵タイプ

## 床暖房同時運転

● ストープの廃熱を利用して、床暖房運転します。

### 1 運転スイッチが「入」のときに床暖房ボタンを押す

- 床暖房ランプが点灯し、「ストーブ、床暖房同時運転します」と音声でお知らせし、床暖房同時運転を開始します。
- 再度、床暖房ボタンを押すと床暖房ランプが消灯し、「ストーブ単独運転します」と音声でお知らせし、ストーブ単独運転を開始します。

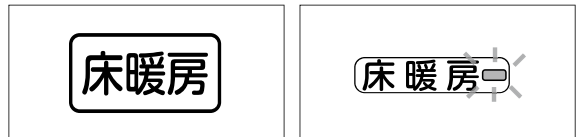

### 2 設定ボタンを押し、「水温」を表示させる。

- 床暖房の設定温度を表示して「床暖房の温度を設定できます」と音声でお知らせします。
- 現在床温は表示されません。また、床温設定中、現在時刻表示と火力表示は消えます。

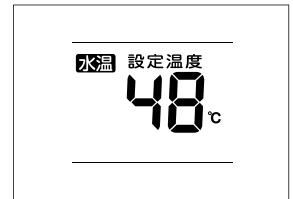

### 3 室温調節ボタンの「あげる」「さげる」を押してお好みの床温を設定する。

- 「さげる」又は「あげる」ボタンを押すと、設定床温が2°Cづつ変化します。
- 床温の設定範囲は「32～68」°Cです。
- 床温の設定を変更すると「床暖房の温度を〇〇°Cに変更しました」と音声でお知らせし、設定が完了します。
- そのまま15秒待つと「水温」が消灯して室温と火力の表示に戻ります。
- 床温調節は循環水の温度を調節するもので、数字は床温のめやすです。床表面温度を調節するものではありません。
- 設定床温は一度設定すれば記憶されますが、停電の場合には解除され自動的に「48」°Cに設定されます。



- 床温調節は部屋の温度調節ではありません。床温を上げすぎないように注意してください。
- 凍結防止及び腐食防止のためにサンボット純正の不凍液をご使用ください。

# 使用方法 つづき



- 床パネルの枚数が多い場合、設定床温まで上がらないことがあります。
- 自動運転の場合、室温を優先して火力を制御しますので、設定床温まで上がらないことがあります。
- 点火・消火・床暖房同時運転のとき、キシミ音がすることがありますが、金属の膨張・収縮音で異常ではありません。
- 床暖房同時運転にした場合や床暖房同時運転せずに大燃焼を継続した場合、一時的に「ゴボツ」という循環水中の蒸気が抜ける音がしますが、異常ではありません。



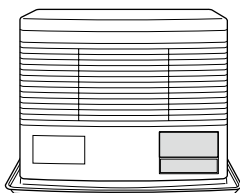

1

## 消火

### 1 運転スイッチを再度押して、「切」にする

- 運転ランプが消灯し、「消火します」と音声でお知らせします。
- 温度表示と火力表示が消え、現在時刻だけ表示し、10秒後バックライトが暗くなります。

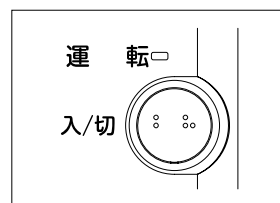

### 2 油タンクの送油バルブを閉じる

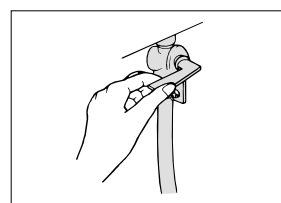

### 3 消火を確認する

- 対流用ファンはストーブが冷えるまでの約8分間回り続けます。



- 長期間留守にするときは、必ず電源プラグをコンセントから抜いてください。
- 電源プラグは対流用ファンが停止してから抜いてください。
- 電源プラグをコンセントから抜いて運転を停止しないでください。  
ストーブが過熱し、故障の原因になります。
- お出かけになるときは、必ず運転スイッチを「切」にして消火してください。

# ■ 使用上の注意

## 高温部に注意

- ストープの上面板・上面ガード・前面ガードなどは高温です。やけどに注意してください。
- 特にお子さまをストーブに近づけないでください。保護ガード(関連部材)のご使用をおすすめします。
- 上面ガードを取り外したり、前面ガードを開いたまま使用しないでください。放熱器やガラスなどの高温部に誤ってふれますとやけどをします。
- 給排気筒トップや排気管は高温です。やけどに注意してください。

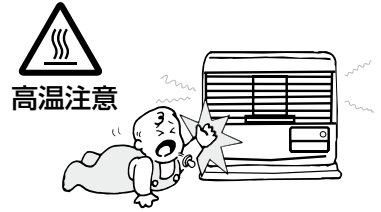

## 低温やけどに注意 床暖内蔵タイプ

- 長時間皮膚の同じ場所に触れないでください。比較的低い温度(40℃～60℃)でも低温やけどや脱水症状の原因になります。次のようなかたがご使用になるときは、まわりのかたが常に注意してあげてください。
- 乳幼児、お子さま、お年寄り、病人や身体の不自由なかた
- 皮膚の弱いかた ● 睡眠薬などを服用されたかた
- 深酒、疲労の激しいかた
- 心臓病などで身体を暖めることを医師から止められているかた



## カーペットのはがれに注意 床暖内蔵タイプ

- カーペットがずれたり、めくれたまま使用しないでください。床パネルに直接接触すると、やけどのおそれがあります。



## 給排気筒トップ閉そく危険

- 給排気筒トップの周りが雪でふさがれたまま使用しないでください。ふさがれているときは、除雪してください。閉そくしていると運転中に排ガスが室内に漏れて、危険です。

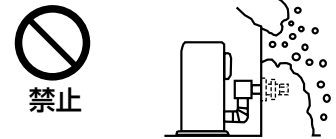

## 循環液(不凍液、補充液)の保管に注意 床暖内蔵タイプ

- 循環液(不凍液、補充液)は幼児の手の届かない所に保管してください。万一、飲んだ場合にはすぐに吐かせて、医師の診断を受けてください。



## 雷時の注意

- 雷が接近したときは、電源プラグをコンセントから抜いてください。激しい雷の影響でストーブが故障するおそれがあります。
- シーズンオフのように長期間使用しないときは電源プラグを抜いてください。また、シーズン始めに使用される場合は、使用前の準備(14～16ページ)や試運転(58ページ)の項を参照して確認および操作してください。
- ガラスには水をかけたり、衝撃をあたえたりしないでください。ガラスが割れ危険です。
- 長期間使用しますと、ガラス内部に白い物質が付着することがあります。これは灯油成分中の硫黄分が付着するためで、ガラスの耐久性には問題ありません。(有料にて交換することができます。)
- ストーブ前面付近は、ふく射熱が強いので熱に弱いものを置いたり、敷いたりしないでください。変色や変形したりすることがあります。

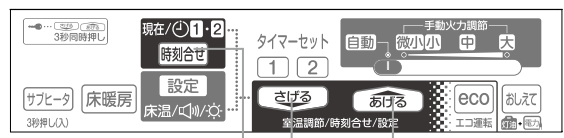
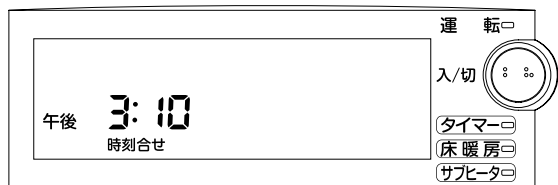
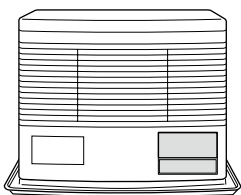

# 時刻合せ・タイマー時刻合せ 1 2

## 1 時刻合せボタンを押す

- 時刻合せボタンを押すごとに、「時刻合せ」→「タイマー1時刻合せ」→「タイマー2時刻合せ」の順に表示が切り換え音声でお知らせします。
- そのまま15秒待つと現在時刻の表示に切り換ります。
- タイマー2時刻合せから時刻合せボタンを押すと現在時刻の表示に戻ります。
- はじめて使用するときや停電後、時刻表示は「-:-」を表示しますので、時刻合せをしてください。
- 時刻合せをしていないときはタイマー1時刻合せとタイマー2時刻合せが表示されません。
- 時刻合せ、タイマー1時刻合せ、タイマー2時刻合せは運転中、停止中のどちらでも操作ができます。

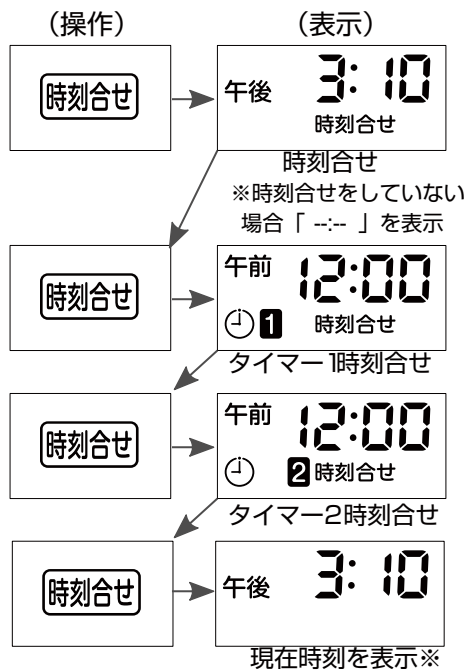

## 2 室温調節ボタンの「あげる」「さげる」を押し時刻を変更する

- 時刻合せでは室温調節ボタンの「あげる」(時刻送り)「さげる」(時刻戻し)を1回押すごとに1分ずつ変更できます。
- タイマー1時刻合せ、タイマー2時刻合せでは室温調節ボタンの「あげる」「さげる」を1回押すごとに5分ずつ変更できます。
- そのまま15秒待つと現在時刻の表示に切り換ります。
- 時刻合せをしていないときはタイマー運転とおしえてナビプラス機能は使用できません。
- 停電があると記憶が解除されます。再設定してください。



**省電力表示機能の解除について**  
 運転スイッチが「切」のとき時計表示をさせたい場合は、運転スイッチが「切」のときに室温調節ボタンの「さげる」とeco ボタンを10秒以上押してください。液晶表示部に『LEdOFF』と表示するので、室温調節ボタンの「あげる」を押してください。表示が『LEdon』に切り換り、省電力表示機能を解除します。  
 「さげる」を押すと『LEdOFF』と表示が切り換り、省電力表示機能が有効になります。設定したい内容を表示させて設定ボタンを押し、通常の表示に戻せば設定完了です。(15秒間操作がない場合も通常の表示に戻ります。)

# 使用方法 つづき

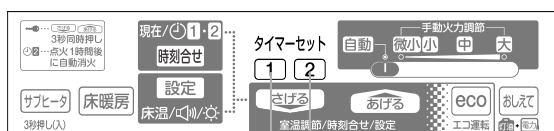
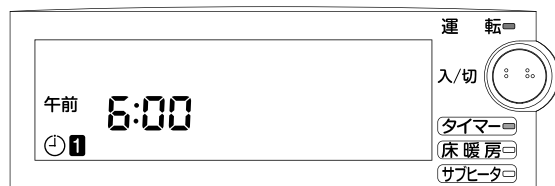
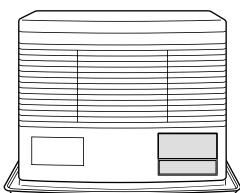



## タイマーセット

- 寒い朝などおめざめ前にお好みの時刻に運転を開始します。
- タイマー1、タイマー2には、違う時刻を設定できます。
- タイマー1時刻合せ、タイマー2時刻合せをしていないとタイマーセットできません。
- 運転スイッチが「切」のときはタイマーセットできません。
- タイマーをセットすると運転ランプとタイマーランプが点灯します。
- 燃焼中にタイマーをセットする場合、運転ランプが点滅し消火します。ストーブが冷えると運転ランプは点灯に変わります。
- 自動／手動運転・eco運転・床暖房同時運転※・サブヒータ併用運転※を設定することができます。
- サブヒータ併用運転※を予約する場合は、サブヒータボタンを3秒以上押してサブヒータランプを点灯させてください。(サブヒータ併用運転の予約および予約の解除は、音声でお知らせしません。)

※ 床暖内蔵タイプ

**タイマー1** ●タイマー時刻になると点火し、点火後は運転を継続します。



**1** 運転スイッチが「入」のときにタイマー1ボタンを押す。

- タイマー1ボタンを押すと「タイマー1をセットしました」と音声でお知らせしセットが完了します。
- タイマー1をセットしてから「時刻合せ」が点滅表示している5秒間はタイマー時刻を変更できます。室温調節の「あげる」「さげる」を押しタイマー時刻を変更してください。
- 「」を点灯表示して現在時刻表示に戻ります。
- 現在時刻がタイマー1の時刻になると「」とタイマーランプが消灯し運転を開始します。
- 点火後は運転を継続します。



**タイマー2** ●タイマー時刻になると点火し、点火後約1時間で自動消火します。  
●設定により点火後、運転を継続することができます。(26ページ参照)

**1** 運転スイッチが「入」のときにタイマー2ボタンを押す。

- タイマー2ボタンを押すと「タイマー2をセットしました」と音声でお知らせしセットが完了します。
- タイマー2をセットしてから「時刻合せ」が点滅表示している5秒間はタイマー時刻を変更できます。室温調節の「あげる」「さげる」を押しタイマー時刻を変更してください。
- 「」を点灯表示して現在時刻表示に戻ります。



- タイマー時刻になると点火し、点火後約1時間で自動消火します。
- タイマーランプは点灯しつづけます。
- 自動消火までの間、「⌚2」の点滅と共に自動消火までの時間を1分ごとに点滅表示します。
- 点火後、タイマーセットボタンを押すと「タイマーを解除しました」と音声でお知らせし、自動消火せず運転を継続します。



タイマー2を点火後、運転を継続するように変更することができます。

- 運転スイッチが「切」のときにタイマー2ボタンを3秒以上長押しすると「60 OF」（約1時間で自動消火、出荷時の設定）を表示します。
- 室温調節ボタンの「さげる」を押すと表示が「-- OF」（運転継続）、「あげる」を押すと表示が「60 OF」（約1時間で自動消火）に切り替わります。
- 設定ボタンを押すと「設定を変更しました」と音声でお知らせして現在時刻表示に戻ります。
- 設定を変更した後10秒間操作をしないと「設定を変更しました」と音声でお知らせして現在時刻表示に戻ります。
- 運転継続に変更すると、タイマー2で点火後「⌚2」が消灯して運転を継続します。また、自動消火までの残り時間は表示しません。
- 変更した設定は一度セットすると記憶されますので次から設定する必要はありません。。



- タイマーをセットする場合は、周囲に可燃物があったり、その他危険な状態のないことを確認してください。
- お出かけのときはタイマーをセットしないでください。予想しない事故が発生するおそれがあります。
- 停電したときや運転中にチェックモードが表示されたときは、タイマーが解除されます。

# 使用方法 つづき

## 早起きタイマー(自動運転時)

- 自動運転でタイマーをセットしたとき、現在室温によりタイマー時刻より早く運転を開始する機能です。出荷時は機能が無効になっていますので、必要に応じて設定してご使用ください。
- 現在室温と運転開始時刻は、右表を参照してください。なお、現在時刻がタイマー時刻まで30分以内のときにタイマーをセットした場合は、タイマー時刻に運転を開始します。

現在室温	運転開始時刻
0℃以下	タイマー時刻の30～21分前※
10℃以下	タイマー時刻の20～1分前※
11℃以上	タイマー時刻

※現在室温が左記に下がった時点

早起きタイマーの機能を有効にすると、タイマー1、タイマー2の両方が早起きタイマーになります。(片側だけ早起きタイマーにすることはできません。)

## 1 運転スイッチを「切」にする

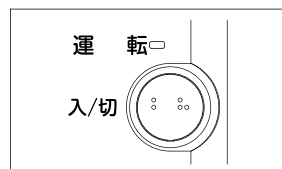

## 2 タイマー1ボタンとタイマー2ボタンを3秒以上同時に押す

- 「HA oFF」(出荷時、早起きタイマーの機能無効)と表示します。
- 早起きタイマーの機能が有効にしてあると、「HA on」と表示します。



## 3 室温調節ボタンの「あげる」を押して、表示を「HA on」(早起きタイマーの機能有効)にする

- 早起きタイマーの機能を無効にするときは、室温調節ボタンの「さげる」を押して、表示を「HA oFF」にしてください。

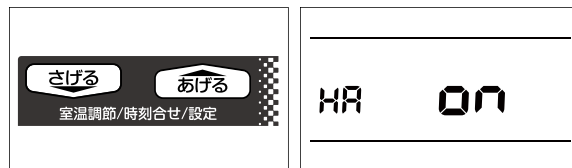

## 4 設定ボタンを押す

- 設定が確定し、早起きタイマーの機能が有効になります。(設定ボタンを押す前に15秒間操作が無いときも設定が確定します。)
- 早起きタイマーの機能を有効にして自動運転でタイマーをセットすると、タイマー時刻まで「⌚」が点滅表示します。(タイマー時刻になると消灯します。)
- 早起きタイマーの機能は一度セットすると記憶されますので次から設定する必要はありません。

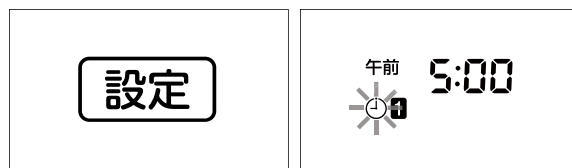

## 5 自動運転またはeco運転でタイマー運転を予約する (25～26ページ参照)

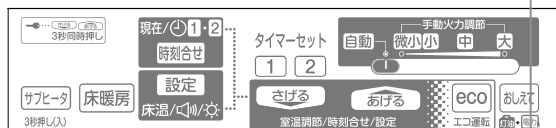
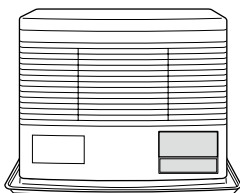

1

## ■タイマーの解除

### 1 運転スイッチを再度押して、「切」にする

- タイマーの表示とタイマーランプが消え、バックライトが明るくなり、「タイマーを解除しました」と音声でお知らせします。  
(バックライトは10秒後暗くなります。)

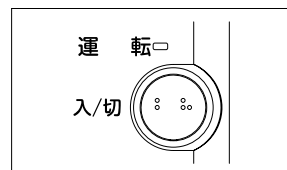

- タイマー時刻前に点火する場合は、タイマー1がセットしてあるときはタイマー1ボタン、タイマー2がセットしてあるときはタイマー2ボタンを再度押してください。「タイマーを解除しました、点火します」と音声でお知らせします。
- タイマー1がセットしてあるときにタイマー2ボタンを押す、タイマー2がセットしてあるときにタイマー1ボタンを押すと、ボタンを押したタイマーに切換ってセットされ、音声でお知らせします。

### タイマーセット



セットしてあるタイマーのボタンを再度押す



# 使用方法 つづき

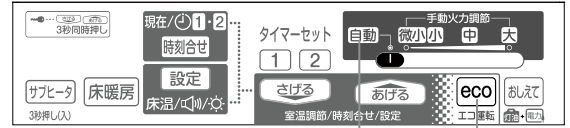
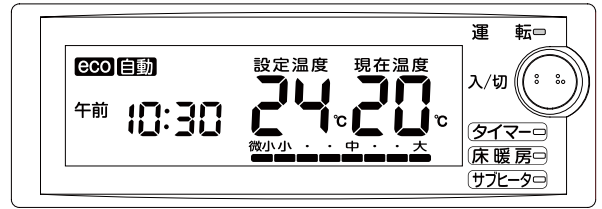
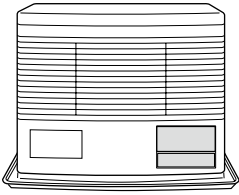

1 2,1

## eco (エコ) 運転 (自動運転時)

● 比較的暖い時期など、設定室温より室温が上がりすぎるときにご使用ください。燃焼・消火を繰り返し、室温を調節します。

1 火力調節つまみを「自動」の位置に合わせる

- 『自動』と設定温度及び現在温度を表示します。

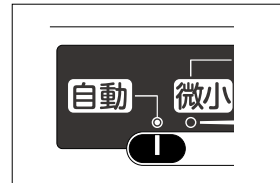

2 ecoボタンを押す

- 『eco』を表示します。
- 室温が設定室温以上になると『eco』が点滅に変わり、その状態が2分間続くと、運転ランプが点灯から点滅に変わり消火します。
- ストープが冷えると運転ランプが点灯に変わります。
- 室温が設定室温より2°C低くなると『eco』が点灯に変わり再点火します。ただし運転ランプが点滅しているときは、ストーブが冷えて運転ランプが点灯に変わるまで再点火しません。
- eco運転は燃焼・消火をくりかえしますので、室温の変動が大きくなります。
- 消火・点火条件を変更することができます。(30ページ参照)

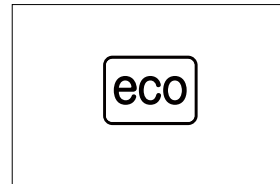

## eco (エコ) 運転の解除

1 ecoボタンを再度押す

- 『eco』が消えます。

eco運転は手動運転にしますと自動的に解除されます。

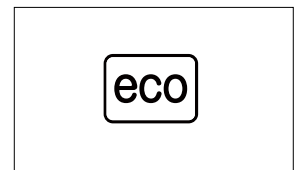

- eco運転を連続して使用しますと、ガラスにすずが付くことがあります。ときどきeco運転を解除し、火力を中1段～大で1～2時間燃焼させてください。
- eco運転は一度セットすると記憶されます。運転スイッチを「切」にして消火しても解除されません。
- 停電したときは、eco運転が解除されます。

## eco (エコ) 運転時の消火・点火温度条件の調節について

eco運転時の消火・点火の温度条件を調節することができます。

以下の手順を参考にして設定してください。

- ① 運転スイッチが「切」の状態でもecoボタンを3秒以上押してください。  
(バックライトが消灯しているときや省電力表示中でも操作できます。)
- ② 液晶表示部の表示が「Eco\*」(\*は設定値)へ切り替わります。
- ③ 「Eco\*」の状態から室温調節ボタンの「さげる」「あげる」を押すごとに、

「0」↔「1」↔「2」

と切り替わります。

※出荷時は「0」に設定されています。

- ④ 設定したい内容を表示させて設定ボタンを押し、通常表示に戻せば設定完了です。  
(15秒間操作がない場合も通常表示に戻ります。)



表示例

	「0」 (※)	「1」	「2」
消火温度 (設定室温に対して)	±0℃	+1℃	+2℃
点火温度 (設定室温に対して)	-2℃	-1℃	±0℃

※出荷時設定

## 音量調節と音声機能、表示部の明るさ設定について

- 設定により音量、音声機能の有無、表示部の明るさを変更することができます。
- 各設定は、運転スイッチが「切」「入」どちらでもできます。
- 設定中にわからなくなった場合は、室温調節ボタンの「さげる」と「あげる」を同時に押すと出荷時の設定になります。
- 一度設定したら、次回から設定する必要ありません。
- 設定ボタンを1回押すごとに、  
床温設定 (床暖内蔵タイプ) → 音量設定 → 音声の有無設定  
→ 表示部の明るさ設定  
と切り、音声でお知らせします。
- 設定ボタンを押すか、15秒間操作しないと設定が完了し、音声でお知らせします。



### 音量設定

- 火力表示に音量を8段階で表示します。
- 室温調節ボタンの「さげる」「あげる」を押すと音量を8段階で設定できます。
- 「さげる」を押して音量表示を全て消すと消音になります。
- 消音に設定した場合、ブザー、音声でお知らせしません。  
(エラー発生時はブザーでお知らせします。)

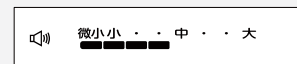

出荷時の音量

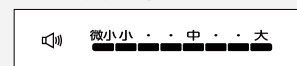

最大の音量

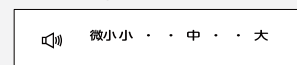

消音

### 音声の有無設定

- 音声でお知らせの有無を切替えます。
- 室温調節ボタンの「さげる」(音声無し)「あげる」(音声有り)を押して設定します。
- 音声無しに設定した場合、音声有りに設定するまで音声でお知らせしません。



音声無し



音声有り (出荷時)

### 表示部の明るさ設定

- 表示部のバックライトの明るさを4段階で表示します。
- 室温調節ボタンの「さげる」(暗く)「あげる」(明るく)を押して設定します。
- 明るさの表示は2個ずつ増減します。



出荷時



最も明るい

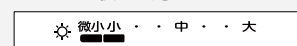

最も暗い

# 使用方法 つづき

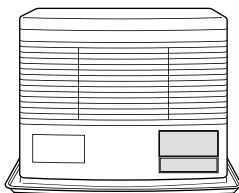

1, 2 1

## 床暖内蔵タイプ

### サブヒータ運転 ●サブヒータ運転は内蔵した電気ヒータで床暖房をします。

ストーブ同時運転 ●床暖房がストーブの火力だけでは暖まりにくい場合に使用します。

#### 1 運転スイッチが「入」のときに床暖房ボタンを押す。

- 床暖房ランプが点灯し、「ストーブ、床暖房同時運転します」と音声でお知らせし、床暖房同時運転を開始します。



#### 2 サブヒータボタンを3秒以上押す

- 「ピピピピ」とブザーが1秒おきに3回鳴った後サブヒータランプが点灯し、「サブヒータを運転します」と音声でお知らせします。

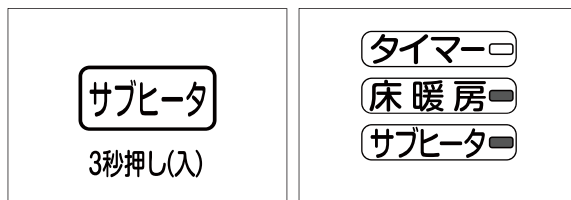

### サブヒータ運転の解除

#### 1 サブヒータボタンを再度押す

- サブヒータランプが消灯し、「サブヒータを停止します」と音声でお知らせします。

サブヒータ運転は運転スイッチを「切」にしたときやタイマーセットしたとき、床暖房ボタンを押してストーブ単独運転に切替えたときなどに解除されます。

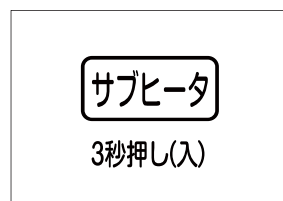

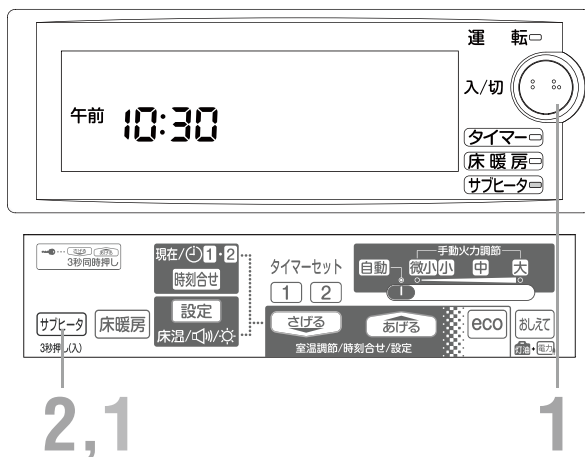
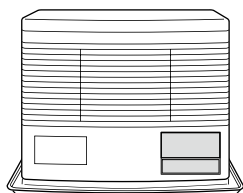

## 床暖内蔵タイプ

**サブヒータ単独運転** ●ストーブを運転しないで床暖房をする場合に使用します。

- 1 運転スイッチが「切」になっていることを確認する

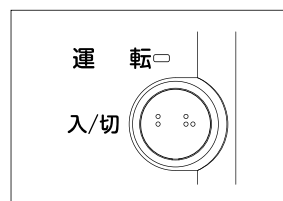

- 2 サブヒータボタンを3秒以上押す
  - 「ピッピッピッ」とブザーが1秒おきに3回鳴った後サブヒータランプが点灯し、「サブヒータを運転します」と音声でお知らせします。



## ■サブヒータ運転の解除

- 1 サブヒータボタンを再度押す
  - サブヒータランプが消灯し、「サブヒータを停止します」と音声でお知らせします。



# 使用方法 つづき

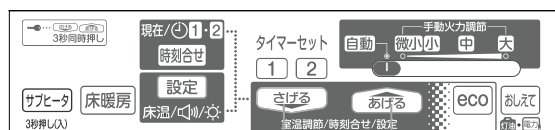
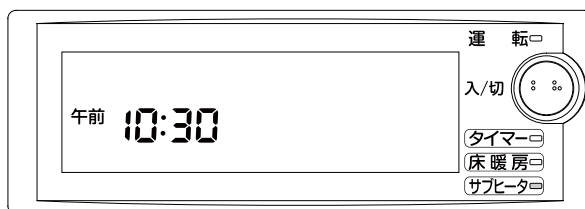
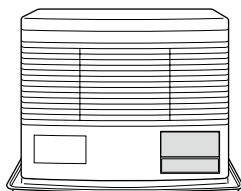

1,1

## チャイルドロックについて

お子様などによるいたずら操作の防止や、誤って運転スイッチを押しても点火しないようにしたいときに使用します。

## チャイルドロック ●子供などによるいたずらを防止します。

### 1 室温調節ボタンの「さげる」「あげる」を3秒以上同時に押す

- 「ピー」とブザーが鳴り、『』を表示し、「チャイルドロックしました」と音声でお知らせします。
- 運転スイッチを「切」にすることおよびサブヒータ単独運転を「切」にすること\*以外の操作を行うと、「チャイルドロック中です」と音声でお知らせし、操作を受け付けません。

※ 床暖内蔵タイプ

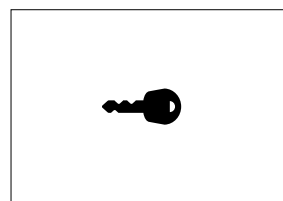

## チャイルドロックの解除

### 1 室温調節ボタンの「さげる」「あげる」を再度3秒以上同時に押す

- 「ピー」とブザーが鳴り、『』が消え、「チャイルドロックを解除しました」と音声でお知らせします。



- 音量設定を消音に設定している場合は、ブザーが鳴りません。
- 停電したときは、チャイルドロックが解除されます。

# おしえてNavi<sup>®</sup> (ナビ) プラス 機能

- 「今日」、「昨日」の灯油使用量と電力使用量、リセットした日からの使用日数と使用日数に積算した灯油使用量と電力使用量を表示します。
- おしえてボタンを1回押すごとに、①今日の灯油使用量→②昨日の灯油使用量→③使用日数と積算の灯油使用量→④今日の電力使用量→⑤昨日の電力使用量→⑥使用日数と積算の電力使用量→通常表示と表示が切り替わります。
- 表示中に15秒間操作がないと、通常表示に戻ります。

停止中でも運転中でも表示させることができます。

## 1 おしえてボタンを1回押す

- 『今日』と今日の灯油使用量を表示し、「今日の灯油使用量です」と音声でお知らせします。
- 午前12時から現在までの灯油使用量を表示します。
- 15秒間操作がないと通常表示に戻ります。
- 使用量は0.1L単位で表示し、0.1L未満は表示しません。

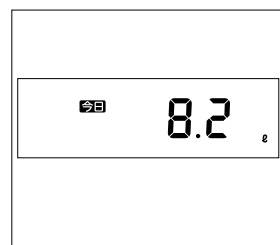

## 2 おしえてボタンを再度1回押す

- 『昨日』と昨日の灯油使用量を表示し、「昨日の灯油使用量です」と音声でお知らせします。
- 前日の午前12時から24時間の灯油使用量を表示します。
- 15秒間操作がないと通常表示に戻ります。
- 使用量は0.1L単位で表示し、0.1L未満は表示しません。

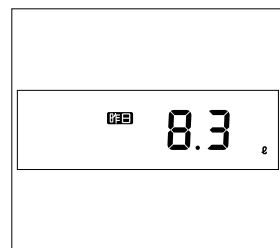

## 3 おしえてボタンを再度1回押す

- 『使用日数』、『日』と積算の灯油使用量を表示し、「積算の灯油使用量です」と音声でお知らせします。
- 使用日数は午前12時に更新し、一度ストーブの運転スイッチを「入」にすると、使用日数に加算されます。
- 使用日数の表示は最大で「9999」日です。それ以上使用しても変化しませんので、積算値のリセットをしてください。(36ページ参照)
- 灯油使用量の表示は最大で「9999」Lです。それ以上使用しても変化しませんので、積算値のリセットをしてください。
- 15秒間操作がないと通常表示に戻ります。
- 使用量は1L単位で表示し、1L未満は表示しません。

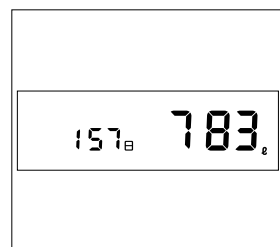

# 使用方法 つづき

## 4 おしえてボタンを再度1回押す

- 『今日』と今日の電力使用量を表示し、「今日の電力使用量です」と音声でお知らせします。
- 午前12時から現在までの電力使用量を表示します。
- 15秒間操作がないと通常表示に戻ります。
- 使用量は0.1kWh単位で表示し、0.1kWh未満は表示しません。

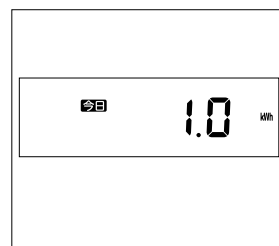

## 5 おしえてボタンを再度1回押す

- 『昨日』と昨日の電力使用量を表示し、「昨日の電力使用量です」と音声でお知らせします。
- 前日の午前12時から24時間の電力使用量を表示します。
- 15秒間操作がないと通常表示に戻ります。
- 使用量は0.1kWh単位で表示し、0.1kWh未満は表示しません。

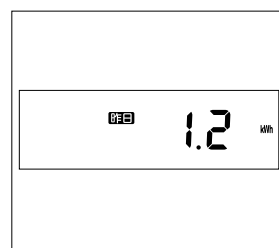

## 6 おしえてボタンを再度1回押す

- 使用日数と『日』、積算の電力使用量を表示し、「積算の電力使用量です」と音声でお知らせします。
- 使用日数は午前12時に更新し、一度ストーブの運転スイッチを「入」にするか、サブヒータ単独運転を行うか、タイマー運転中に午前12時になったときに使用日数に加算されます。よって、ご使用の状況により、灯油使用量の使用日数と電力使用量の使用日数に違いが生じます。
- 使用日数の表示は最大で「9999」日です。それ以上使用しても変化しませんので、積算値のリセットをしてください。(36ページ参照)
- 電力使用量の表示は最大で「9999」kWhです。それ以上使用しても変化しませんので、積算値のリセットをしてください。
- 15秒間操作がないと通常表示に戻ります。
- 使用量は1kWh単位で表示し、1kWh未満は表示しません。

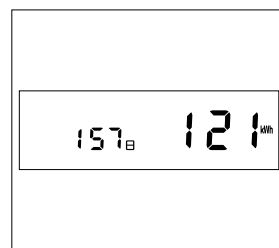



## 積算値のリセット

### 1 リセットさせたい項目を表示させて、おしえてボタンを3秒以上押す

- 「積算をリセットしました」と音声でお知らせします。
- 今日の灯油使用量、昨日の灯油使用量をリセットすると灯油の使用量が「0」にリセットされます。

おしえて

今日

0.0

ℓ

昨日

0.0

ℓ

- 積算の灯油使用量をリセットすると使用日数、灯油使用量が「0」になります。
- 積算の灯油使用量をリセットすると、「今日」「昨日」の灯油使用量もリセットされます。

0日

0

ℓ

- 今日の電力使用量、昨日の電力使用量をリセットすると電力使用量が「0」にリセットされます。

今日

0.0

kWh

昨日

0.0

kWh

- 積算の電力使用量をリセットすると使用日数、電力使用量が「0」になります。積算の電力使用量をリセットすると、「今日」「昨日」の電力使用量もリセットされます。

0日

0

kWh



ご注意

- 時刻合せをしていない場合や停電などで現在時刻がリセットされた場合は、灯油の使用量、電力使用量、使用日数は表示されません。先に時刻合せを行ってください。(24ページ参照)
- 灯油使用量、電力使用量は、めやすです。実際の使用量と一致しないことがあります。
- 灯油使用量、電力使用量、使用日数は記憶され、停電の場合でもリセットされません。

# 使用方法 つづき

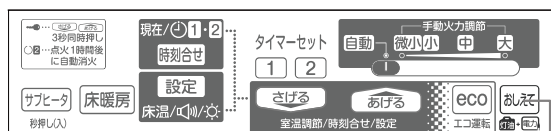
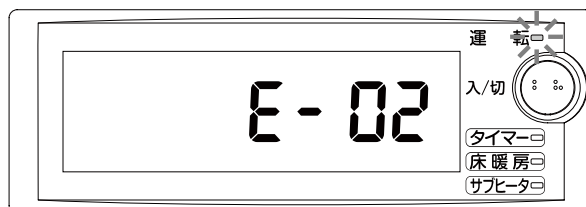

1

## チェックモードガイドについて

ストーブの安全装置などが作動すると表示部にチェックモードが表示されます。チェックモードガイドはチェックモード表示中におしえてボタンを押すだけで安全装置などが作動した原因と対処方法を音声でお知らせしてくれる便利機能です。

## チェックモードガイド

1 チェックモード表示中におしえてボタンを押す

- 運転中にチェックモードが表示されると「エラーが発生しました ストーブを冷却しています 電源プラグを抜かないください」と音声でお知らせします。
- チェックモード表示中におしえてボタンを押すと表示されたチェックモードに応じて原因と対処方法を音声でお知らせします。「E-02」の場合は、「強い振動を受けました 異常がないことを確認してから再運転してください」と音声でお知らせします。

おしえて



- 表示されるチェックモードによってはストーブの点検が必要な場合があります。チェックモード表示中におしえてボタンを押し「点検が必要です お買い求めの販売店にご連絡ください」と音声が出たときはチェックモードの番号を控えた上でお買い求めの販売店にご連絡ください。
- チェックモード表示の多くは運転スイッチを「切」にすると解除されます。チェックモードガイドを利用したいときは運転スイッチを「切」にする前におしえてボタンを押してください。

# 安全装置

● 異常が生じたとき、自動的に消火する装置です。

- 安全装置が作動した場合、運転スイッチを「切」にし、ストーブが冷えてから下記の処置をしてください。

安全装置のなまえ ● 作動の原因	チェックモード	処置の方法
<b>対震自動消火装置</b> ● 地震(震度5程度以上)のとき ● 強い振動や衝撃を受けたとき	E-02	ストーブの周囲や給気管・排気管の外れやゆるみ、油漏れなどの異常がないことを確認し再点火操作してください。
<b>停電安全装置</b> ● 停電したとき ● 電源プラグが抜けたとき	E-00	通電後、再点火操作してください。
<b>温風過熱防止装置</b> ● 対流ガードにほこりがたまったり、対流ガードがカーテンなどでおおわれたとき	E-07	対流ガードの掃除や障害物などの原因を取り除いてから再点火操作してください。
<b>点火安全装置</b> ● 点火不良	E-03 E-33	次のことを確認し、再点火操作してください。 ● 油タンクの送油バルブが閉じられていないか。 ● ゴム製送油管に空気だまりがないか。(58ページ参照) ● 定油面器の安全装置が作動していないか。(15ページ参照) ● 再びチェックモードが表示される場合には、お買い求めの販売店又は最寄りのサンポット支店・営業所へご連絡ください。
<b>燃焼制御装置</b> ● 途中で火が消えたとき	E-05 E-35	
<b>床暖内蔵タイプ</b> <b>温水過熱防止装置</b> ● 温水回路が閉止されたとき	E-16 E-26	温水バルブが開いているか、温水配管がつまったり、つぶれていないか確認し、再点火操作してください。
<b>不完全燃焼防止装置</b> ● 不完全燃焼になった排ガスが室内に漏れたとき	積算作動回数1~2回 E-CC E-60	次のことを確認し、再点火操作してください。 ● 結露水受皿の水が不足していないか、排気管が外れていないか、他の燃焼機器の影響を受けていないか確認してください。(40、41、44ページ参照) ● 給排気筒トップの先端がふさがれていないか。(40ページ参照) ● 再びチェックモードが表示される場合には、お買い求めの販売店又は最寄りのサンポット支店・営業所へご連絡ください。
<b>【連続不完全燃焼通知機能】</b> ● 連続して不完全燃焼防止装置が作動したとき	積算作動回数3回 CCCC (点滅)	
<b>【再点火防止機能】</b> ● 連続して不完全燃焼防止装置が作動したとき	積算作動回数4回 CCCC (点灯)	室内の換気を行い、お買い求めの販売店又は最寄りのサンポット支店・営業所へご連絡ください。 『CCCC』が点灯するとストーブが使用できなくなります。

## その他の装置



装置のなまえ ● 作動の原因	チェックモード	処置の方法
<b>排気管抜け検知装置</b> ● 排気管接続部の外れ ● 排気管抜け検知リード線が外れたり断線したとき	E-19	排気管や排気管抜け検知リード線を点検し、確実に接続してから再点火操作してください。
<b>床暖内蔵タイプ</b> <b>循環水検知装置</b> ● 循環水が不足したとき	E-04	補給後、再点火操作してください。
<b>油面検知装置</b> ● 定油面器の油面が上限を超えたとき	E-74	お買い求めの販売店又は最寄りのサンポット支店・営業所へご連絡ください。

# 日常の点検・手入れ

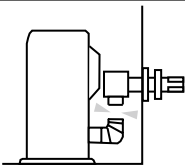
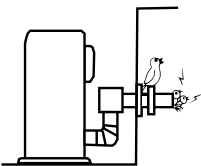

## 点検・手入れのときの注意

- 必ず運転スイッチを「切」にして、ストーブの運転を停止し、ストーブが冷えた状態で行ってください。

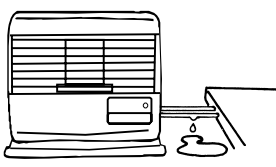
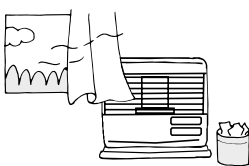
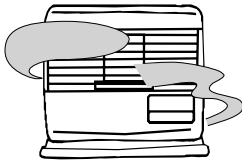
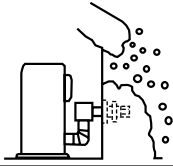

## 点検・手入れの必要項目、時期、方法

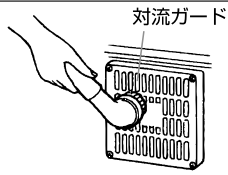
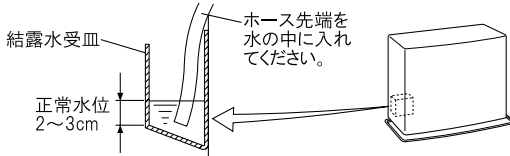
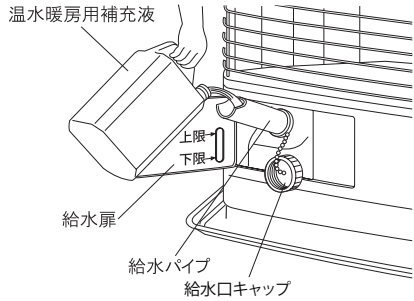
時期	点検・手入れ項目	方	法
シーズンはじめ	給気ホース 排気管	<ul style="list-style-type: none"> <li>● 給気ホース・排気管の接続箇所が外れていないか点検します。</li> <li>● 給気ホースが排気管にあたっていないか点検します。</li> </ul>	
	給排気筒トップ	<ul style="list-style-type: none"> <li>● 室外の給排気筒トップが鳥の巣やビニール袋などでふさがれていないか点検します。</li> </ul>	
使	油漏れ・油のたまり・ 油のにじみ	<ul style="list-style-type: none"> <li>● ゴム製送油管や置台に油漏れ、油のたまり、油のにじみがないか点検します。</li> </ul>	
	床暖内蔵タイプ 水漏れ	<ul style="list-style-type: none"> <li>● 温水配管に水漏れがないか点検します。</li> </ul>	
用 ご と	周囲の可燃物・引火物	<ul style="list-style-type: none"> <li>● ストーブの上や周囲・給排気筒トップの周囲に可燃物、引火物がないか点検します。</li> </ul>	
	排ガスの漏れ	<ul style="list-style-type: none"> <li>● 排ガスのおいや、目がチカチカしないか点検します。排ガスが漏れていますと危険です。</li> </ul>	
	給排気筒トップ	<ul style="list-style-type: none"> <li>● 給排気筒トップが雪や氷でふさがれていないか点検します。ふさがれていると異常燃焼することがあり危険です。</li> </ul>	

# 日常の点検・手入れ つづき

時期	点検・手入れ項目	方 法
	<b>対流ガード</b>	<ul style="list-style-type: none"> <li>● ストープ背面の対流ガードに付いたほこりを掃除機などで取り除きます。</li> </ul> 
	<b>床暖内蔵タイプ</b> <b>結露水</b> ソフトパネル3畳以上の使用でドレンホースの栓を外している場合のみ	<ul style="list-style-type: none"> <li>● ストープ背面にある結露水受皿内の水を点検します。               <ul style="list-style-type: none"> <li>・ 水が少ない場合には、取り外して水を入れてください。</li> <li>・ 水が多い場合には、取り外して正常水位まで排水してください。</li> </ul> </li> </ul> 
週 に 1 回 以 上	<b>床暖内蔵タイプ</b> <b>循環水</b> 温水暖房用補充液* または水道水を補給してください。 循環水の水位は、設置後、1~3カ月程度の間は、配管やソフトパネル内の空気が抜けたり、ソフトパネル配管がなじみ安定することにより、通常より水位が下がりがやすくなっていますが異常ではありません。	<ul style="list-style-type: none"> <li>● 循環水の水位を確認し、下限以下の場合、次のように補給します。</li> </ul> <ol style="list-style-type: none"> <li>1 給水扉を開く</li> <li>2 給水口キャップを外す</li> <li>3 給水パイプを引き出す</li> <li>4 給水パイプを手でおさえながら、温水暖房用補充液を「上限」まで補給する</li> </ol>  <ul style="list-style-type: none"> <li>● 循環水の水位が「下限」以下まで低下しますと、液晶表示部に『E-04』のチェックモードが表示されます。</li> <li>● ソフトパネル使用の場合、使用部材が安定するまで水位が下がりますので、ときどき補給してください。</li> </ul> <div style="border: 1px solid black; padding: 5px; margin: 10px 0;">  <b>ご注意</b> <ul style="list-style-type: none"> <li>● 使用しているとき、水位がいちじるしく低下する場合は、温水配管部の漏れを確認してください。</li> <li>● 循環水は「上限」以上補給しないでください。使用中に循環水があふれることがあります。</li> <li>● 不凍液での補給はしないでください。不凍液の主成分（凍結防止成分）は蒸発せず水分が蒸発して循環水が減るため不凍液を補給すると、濃度が上がり故障の原因になります。</li> <li>● 循環水は、温水暖房用補充液を補給した場合、6~7年をめやすに水道水を補給した場合、2~3年をめやすに入れ替えてください。（43ページの定期点検を参照してください。）</li> </ul> </div>

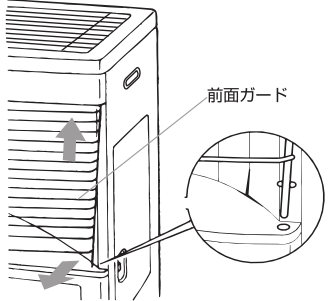
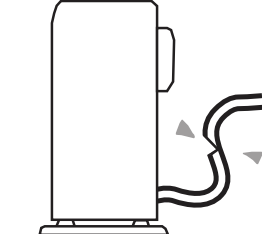
\*不凍液中の防錆・防食成分は、使用していると空気中の酸素に触れ、徐々に低下していきます。それを補うのが温水暖房用補充液です。

時期	点検・手入れ項目	方	法
月に1回以上	<b>ストーブ外観</b> 安全のため、電源プラグをコンセントより抜いてから行ってください。	<ul style="list-style-type: none"> <li>● ストーブ・置台・反射板などのほこりや汚れは、乾いたやわらかい布などできれいにふきとります。</li> <li>● シンナー・アルコール・ベンジンなどは使用しないでください。</li> </ul> <b>前面ガードの外しかた</b> <ul style="list-style-type: none"> <li>● 前面ガードの右側を持ち上げ、棒を下部の穴から抜き、手前に引きながら下げて開きます。</li> </ul>	
1シーズンに2〜3回	<b>ゴム製送油管 温水用ツインチューブ</b>	<ul style="list-style-type: none"> <li>● ゴム製送油管や温水用ツインチューブ* にひび割れが生じていないか点検します。少し曲げて、ひび割れや亀裂があった場合は交換してください。</li> <li>● ゴム製送油管や温水用ツインチューブ* は経年変化しますので3年に1度新しい物に交換してください。</li> <li>● 交換はお買い求めの販売店に依頼、又は最寄りのサンポット支店・営業所にご相談ください。</li> </ul>	 <p>※ 床暖内蔵タイプ</p>
	<b>電源プラグ</b>	<ul style="list-style-type: none"> <li>● 電源プラグにほこりが付着していないか点検します。</li> </ul>	
給油のとき	<b>油タンク</b>	<ul style="list-style-type: none"> <li>● 油タンク内に水やごみがたまっていないか点検します。</li> <li>● 油タンク内の水抜き、ストレーナ（ろ網）の掃除は、油タンク付属の取扱説明書に従って行ってください。</li> </ul>	



# 定期点検

サンポット密閉式石油ストーブは使用される場所や条件、または使用時間により消耗・劣化する部品がありますので、修理資格者〔(一財)日本石油燃焼機器保守協会(TEL.03-3499-2928)で行う技術管理講習会修了者(石油機器技術管理士)など〕による定期点検を受けてください。

## 定期点検の実施時期

2シーズン毎に1回程度定期点検を受けてください。

ただし、湿度の高いところ、ほこりの多いところ(例えば、厨房室や製綿工場など)、温泉地域などで使用の場合は、1シーズン毎の点検が必要となりますのでお買い求めの販売店にご相談ください。

### 定期点検

定期点検は専門の技術者が、設置状態、給排気まわりの点検・安全装置及び運転動作の点検・確認、使用時間により消耗劣化しやすい部品の点検などを行います。

安全にお使いいただくために製品の状態を点検診断するものですから必ず受けてください。

### お申し込み先

お客さま→お買い求めの販売店又は最寄りのサンポット支店・営業所・サンポットエンジニアリング株式会社(裏表紙を参照してください)。

### 定期点検費用

定期点検の費用についてはお買い求めの販売店又は最寄りのサンポット支店・営業所・サンポットエンジニアリング株式会社にご相談ください。

定期点検の結果、部品交換及び修理などが必要な場合は、処置内容及び費用についてお客さまにご相談申し上げます。

## 定期点検の内容

定期点検の内容	項目
設置状態、給排気まわりの点検・確認	<ul style="list-style-type: none"><li>● 製品の設置・使用状態</li><li>● 給排気筒接続とつまり</li><li>● 給排気筒トップのつまり</li><li>● 送油経路部の油漏れ(ゴム製送油管含む)</li><li>● 温水経路部の水漏れ <small>床暖内蔵タイプ</small></li></ul>
安全装置及び運転動作の点検・確認	<ul style="list-style-type: none"><li>● 安全装置の働き</li><li>● 運転動作の点検</li><li>● 操作部品や動く部品の働き</li></ul>
環境・使用時間により劣化しやすい部品の点検・交換	<ul style="list-style-type: none"><li>● 点火ヒータなどの点検</li><li>● 給排気部品・排気管接続用Oリングなどの点検</li><li>● バーナ・燃焼リング・赤熱筒などの点検</li><li>● 各種送風機、循環ポンプの点検 <small>床暖内蔵タイプ</small></li><li>● 各種パッキンの点検</li><li>● ガラスの点検(劣化の状態により交換の場合もあります。)</li></ul>
製品の清掃・整備	<ul style="list-style-type: none"><li>● 本体内</li><li>● 対流ガード・ファン</li><li>● 油タンクの水抜き</li><li>● 送油経路</li></ul>
<small>床暖内蔵タイプ</small> 循環水の点検・交換	<ul style="list-style-type: none"><li>● 循環水は温水暖房用補充液を補給した場合、6~7年を目安に入れ替えてください。水道水を補給した場合、2~3年をめやすに入れ替えてください。</li><li>● 凍結防止及び腐食防止のためにサンポット純正の不凍液をご使用ください。</li></ul>

# 故障・異常の見分け方と処置方法

次のような場合は故障ではありません。

	現 象	原 因
点火時・消火時	初めて使用するときやシーズン始めに、煙やおいが出る	耐熱塗料やほこりが焼けるためです。異常ではありません。
	「ピチピチ」や「カンカン」という音がする	本体内部の加熱・冷却時に出る金属の膨張・収縮音です。異常ではありません。
	点火時に「ボン」という音がする	着火音で、異常ではありません。
燃焼時	青炎の中に赤火が混じる	異常ではありません。
	炎の一部が揺らぐ	異常ではありません。
	<b>床暖内蔵タイプ</b> 床暖房の温調に合わせて「ピチピチ」や「カンカン」という音が繰り返す	床暖房用熱交換器に高温の排ガスが流れたり止まったりするために出る金属の膨張・収縮音です。異常ではありません。
	「カチカチ」という音がする	電磁ポンプの運転音で、異常ではありません。
その他	ガラスが白くなる	灯油中の成分がガラスに付着するためです。異常ではありません。
	液晶表示部に、1分毎に「88」または「888」を1秒間隔で5回点滅表示する	点検時期お知らせ機能による点検時期のお知らせです。故障ではありません。45～46ページをご参照ください。
	ストーブが停止後に何も表示しなくなった	省電力表示中です。異常ではありません。(17ページ参照)

## 不完全燃焼防止装置について

不完全燃焼防止装置（検知部）は、室内のガスを検知するセンサーです。センサーはストーブ本体以外の燃焼ガスにも影響を受けます。ストーブを設置している部屋が下記のようになっていないか確認してください。

- 炭火やガス炊飯器、コンロなど他の燃焼機器を室内で使用している。
- ストーブ周囲に部屋の換気口があるなど排ガスが室外から流入している。

あてはまる場合は一旦使用を中止して十分に換気し、原因を取り除いてから使用してください。

# 故障・異常の見分け方と処置方法 つづき

異常が生じた場合は下表を参照して、お客さまご自身で処置してください。

現象 原因	運転ランプが点灯しない	点火しない	炎が立上る	液晶表示部に表示された チェックモード								処置	参照ページ	
				E-00	E-03 E-05 E-33 E-35	E-01 E-60 E-61 (点滅)	E-02	E-07	E-16 E-26	E-19	E-04			
電源プラグがコンセントから抜けている	●												電源プラグをコンセントに確実に差し込む	16
油タンクに灯油がない		●			●								油タンクに給油する	14
停電があった				●									運転スイッチを押しなおす	38
油タンクの送油バルブが閉じている		●			●								送油バルブを開く	38
定油面器の安全装置が作動している		●			●								リセットボタンを押す	15
対流ガードにほこりがたまっている								●					掃除する	38 41
対流ガードがカーテンでふさがっている								●					カーテンを取り除く	38
給排気筒トップの先端がふさがれている			●		●								給排気筒トップ先端のしゃ閉物を取り除く	40
地震や強い衝撃があった							●						ストーブ周囲、油漏れ、給排気筒を点検する	38
<small>床暖内蔵タイプ</small> 温水配管がつぶれている 温水バルブが閉じている									●				つぶれをなおす 温水バルブを開く	38
排気管が抜けている					●						●		確実に接続する	39
<small>床暖内蔵タイプ</small> 循環水が不足している												●	循環水を補給する	39

以上の方法で点検し、処置してもなおらないときは、使用を中止しお買い求めの販売店又は最寄りのサンポット支店・営業所へご相談ください。

修理をお申しつけのときには故障内容をできるだけ詳しく、また表示部に表示されるチェックモードをご連絡ください。

下記チェックモードは点検時期お知らせ機能の表示です。故障ではありません。

チェックモード	原因	処置
1分毎に『88』または『888』を1秒間隔で5回点滅表示	点検時期になった (設計標準使用期間経過)	46ページを参照して、点検(有料)を受けてください。

## ■点検時期お知らせ機能について

- 本製品には、点検時期お知らせ機能が搭載されております。
- ストーブの使用時間が設計標準使用期間の8年相当を経過しますと表示部に『88』を表示(1分ごとに5回点滅)して、点検時期をお知らせします。
- 故障ではありませんので使用できますが、法定点検(有料)を受けてください。
- 法定点検についてはストーブに附属の「特定保守製品についての説明書」をご覧くださいか、下記の連絡先までご連絡ください。点検のご案内をさせていただきます。

連絡先：サンポット株式会社

☎ 電話：0120-911-064(2を選択、通話料無料)

携帯電話・PHS・公衆電話・IP電話の場合は最寄りのサンポット支店・営業所にご連絡ください。

受付時間：午前9時から午後5時まで

※土日祝日および弊社指定定休日(年末年始、夏季)を除く。

※所有者登録をしていただきますと、法定点検の時期になりましたら弊社より法定点検の通知をいたしますが、使用状況によっては弊社からの通知前にストーブの点検時期お知らせ機能による表示が出る場合があります。この場合は、ストーブの点検時期お知らせ機能が表示したとき、または弊社からの通知のどちらかで定期点検を受けてください。

## ■点検時期お知らせ機能の再告知について

- 法定点検を受けてから3年相当の使用期間が経過しますと、表示部に『888』を表示(1分ごとに5回点滅表示)して点検時期を再度お知らせします。
  - ストーブを安全にお使いいただくために、法定点検に準じた点検(有料)を受けてください。
- ※補修用性能部品の保有期間を経過している場合がありますので、ストーブの使用期間、状態によっては補修・修理ができないことがあります。

### 点検時期お知らせ機能の表示・再告知表示のユーザーリセット方法

- 点検時期お知らせ機能の表示・再告知表示は、下記の操作方法で一時的に表示しないようにできます。
- ①省電力表示に入っている場合は、運転スイッチ以外のいずれかのボタンを一度押して、表示部を表示させてください。
  - ②運転スイッチが「切」の状態です室温調節ボタンの「あげる」を10秒以上押し続けてください。
  - ③表示部に『88 --』を2秒間表示し、運転スイッチ「切」時の通常表示に切り替わります。  
(ユーザーリセット完了)



10秒以上押す

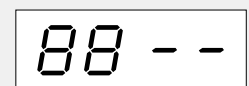

2秒表示

運転スイッチ「切」時の通常表示

※上記の操作を行ってから1年相当の使用期間が経過しますと、再び表示部に『88』を表示して点検時期を再度お知らせします。

法定点検または法定点検に準じた点検(有料)を受けてください。

# 故障・異常の見分け方と処置方法 つづき

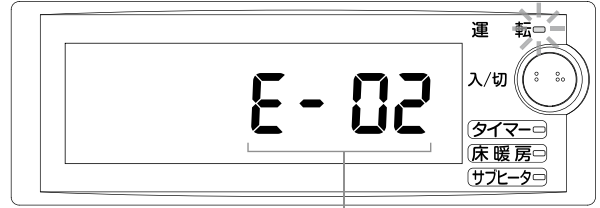
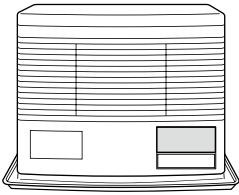

チェックモード表示部

チェックモードに下記のような表示が出たときは、運転スイッチを「切」にし、ストーブが冷えてから下記の処置をしてください。

チェックモード	原因	処置の方法
E-09	点火不良(E-03、E-33)が2回連続して起こった。	お買い求めの販売店又は最寄りのサンポット支店・営業所へご連絡ください。
E-11	炎有り検知した。 (フレームロッドの短絡)	お買い求めの販売店又は最寄りのサンポット支店・営業所へご連絡ください。
E-12	運転中にバーナサーミスタが断線した。	お買い求めの販売店又は最寄りのサンポット支店・営業所へご連絡ください。
E-13	運転中にバーナサーミスタの温度が低下した。	お買い求めの販売店又は最寄りのサンポット支店・営業所へご連絡ください。
E-15	運転中に室温サーミスタが断線した。	お買い求めの販売店又は最寄りのサンポット支店・営業所へご連絡ください。
<small>床暖内蔵タイプ</small> E-17	床温サーミスタが断線した。	お買い求めの販売店又は最寄りのサンポット支店・営業所へご連絡ください。 (修理までの間、ストーブ運転は可能です)
E-18	燃焼用送風機が動作しなくなった。	お買い求めの販売店又は最寄りのサンポット支店・営業所へご連絡ください。
E-25	バーナサーミスタが短絡した。	お買い求めの販売店又は最寄りのサンポット支店・営業所へご連絡ください。
E-32	点火前にポット内が異常高温だった。	お買い求めの販売店又は最寄りのサンポット支店・営業所へご連絡ください。
E-57	不燃防(検知部)が故障した。	お買い求めの販売店又は最寄りのサンポット支店・営業所へご連絡ください。
E-58	不燃防(検知部)が断線した。	お買い求めの販売店又は最寄りのサンポット支店・営業所へご連絡ください。
E-74	定油面器の油面が上限を超えた。	お買い求めの販売店又は最寄りのサンポット支店・営業所へご連絡ください。

※現在温度表示部に「--」の表示が出たときは、「E-15」を参照してください。

## このような現象のときは使用を中止し、 油タンクの送油バルブを閉じて販売店にご連絡ください

- 使用される場所や条件又は長期間の使用により、下記のような現象が見られる場合には使用を中止して、必ずお買い求めの販売店に修理依頼、又は最寄りのサンポット支店・営業所へご相談ください。

排ガスのにおいがしたり、目がチカチカする

- 排ガスが漏れているおそれがあります。  
排ガスが室内に漏れていますと、危険です。

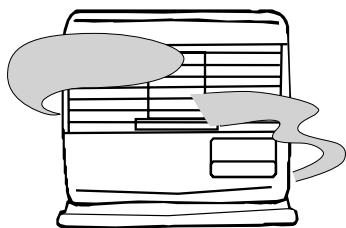

黒煙を出して燃える

- 燃焼が異常になっています。

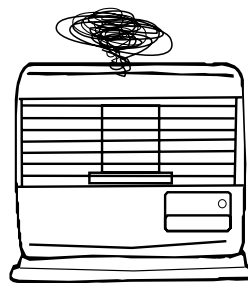

点火・燃焼・消火するときに「ボン」という大きな音がした

- ストーブが損傷したり、パッキンが飛散しているおそれがあります。

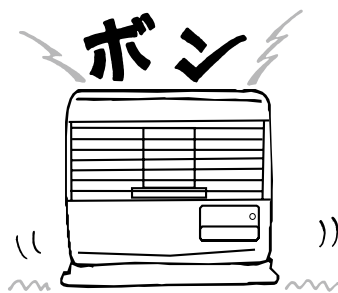

置台に油が漏れている

- 送油配管より油が漏れています。

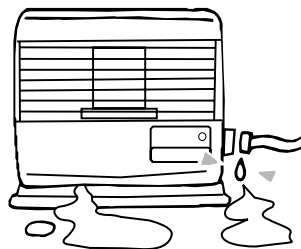

# 部品交換のしかた

- 経年により消耗、劣化しやすい部品があります。
- 異常かなと思われましたら、お買い求めの販売店又は最寄りのサンポット支店・営業所にお問い合わせください。個人での不完全な修理は危険です。
- 修理資格者〔(一財)日本石油燃焼機器保守協会で行う技術管理講習会修了者(石油機器技術管理士)など〕が修理いたします。

## 消耗、劣化しやすい部品

項目	内容
使用時間により交換が必要な部品	点火ヒータ・排気管接続用Oリング (JIS B2401 4種D P50) 燃焼リング・赤熱筒・各種パッキン・循環ポンプ*・ガラス ※ 床暖内蔵タイプ
環境により劣化しやすい部品	給排気筒系部品・制御基板・燃焼用送風機・対流用送風機 ゴム製送油管
不良灯油を使用されて劣化しやすい部品	電磁ポンプ・定油面器・電磁弁

## 不完全燃焼防止装置(検知部)

- 不完全燃焼防止装置の検知部は、有効期限までに交換が必要になります。有効期限を過ぎると検知部の感度が鈍くなり、不完全燃焼防止装置が正常に作動しないおそれがあります。不完全燃焼防止装置(検知部)の有効期限は機器左側面に表示されております。(52ページ参照)なお、不完全燃焼防止装置(検知部)の交換は有料です。

## 保管(長期間使用しない場合)

- 長期間使用しないとき(シーズン終了時)は、次の要領でお手入れしてください。

### 1 電源プラグをコンセントから抜く

- めれた手で触らないでください。  
感電のおそれがあります。

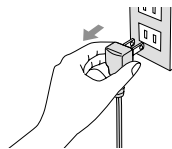

### 2 ストープ外装、対流ガード、反射板の掃除をする (41~42ページ参照)

### 3 油タンクの送油バルブ、温水バルブ\*を閉じる ※ 床暖内蔵タイプ

### 4 ストープは据付けたまま保管する

- どうしても取り外して保管するときは、湿気やほこりの少ないところに保管してください。
- 次シーズンに据付けるときには、必ずお買い求めの販売店に依頼してください。



# 仕様

型式の呼び	UFH-6432UKF	
種類	ポット式、強制給排気形、強制対流形	
点火方式	電気点火	
使用燃料	灯油(JIS1号灯油)	
燃焼状態	最大	最小
燃料消費量	7.22kW (0.702L/h)	床温調「ON」時 2.98kW (0.29L/h) 床温調「OFF」時 2.04kW (0.198L/h)
熱量 床暖房・ストーブ同時運転 (温調ON時)	26,000kJ/h	10,740kJ/h
効 床暖房・ストーブ同時運転 (温調ON時)	87.9%	81.8%
出力 床暖房・ストーブ同時運転 (温調ON時)	6.35kW (循環水量108L/h)	2.44kW (循環水量108L/h)
最大床暖房出力	床暖房・ストーブ同時運転	1.63kW(循環水量108L/h)
	サブヒータ単独運転	0.43kW(循環水量108L/h)
本体水容量	1.7L	
床暖房用熱交換器の最高使用圧力	大気開放	
外形寸法	高さ590mm 幅750mm 奥行401mm (置台を含む)	
質量	37kg	
温度ヒューズ	139℃	
電流ヒューズ	筒型30mm 10A 1個、筒型20mm 5A 1個	
電源電圧及び周波数	100V 50/60Hz	
定格消費電力	床暖房・ストーブ同時運転	最大(点火初期に短時間発生)620/620W 点火時335/340W 燃焼時68/68W
	サブヒータ単独運転	510/511W
待機時消費電力	0.8/0.8W	
給排気筒の型式の呼び	FWT-7M-6	
給排気筒の呼び径	D49	
給排気筒の壁貫通部の孔径	83~96mm	
排気温度	260℃以下	
床パネルの接続面積	最大燃焼時1~18.5m <sup>2</sup> (1/4~11畳)、最小燃焼時1~8.5m <sup>2</sup> (1/4~5畳)	
温水配管接続口	外径 8mmタケノコ	
安全装置	対震自動消火装置、停電安全装置、温風過熱防止装置、点火安全装置、燃焼制御装置、温水過熱防止装置、不完全燃焼防止装置	
その他の装置	排気管抜け検知装置、循環水検知装置、油面検知装置	
付属品	壁固定金具(2)、上面ガード(1)、遮熱板(1)、ワイヤーバンド大(1)、ゴム製送油管(1.2m)(1)、ワイヤーバンド小(2)、給排気筒セット(1)、排気管断熱カバー (1)、ストッパーリング(1)、ツインチューブ(1)、ワンタッチクランプ(4)、4×25タッピングねじ(5)、取扱説明書(1)、工事説明書(1)、特定保守製品説明書(1)、所有者票(1)、保護シール(1)	

# 仕様 つづき

型式の呼び	FFR-7032KF	
種類	ポット式、強制給排気形、強制対流形	
点火方式	電気点火	
使用燃料	灯油(JIS1号灯油)	
燃焼状態	最大	最小
燃料消費量	8.14kW (0.791 L/h)	2.16kW (0.21L/h)
発熱量	29,300kJ/h	7,780kJ/h
熱効率率	86.0%	74.7%
暖房出力	7.00kW	1.61kW
外形寸法	高さ590mm 幅750mm 奥行389mm(置台を含む)	
質量	29kg	
電源電圧及び周波数	100V 50/60Hz	
定格消費電力	最大(点火初期に短時間発生) 620/620W 点火時 335/340W 燃焼時 42/42W	
待機時消費電力	0.8/0.8W	
給排気筒の型式の呼び	FWT-7M-6	
給排気筒の呼び径	D49	
給排気筒の壁貫通部の孔径	83~96mm	
排気温度	260℃以下	
電流ヒューズ	筒形30mm 10A 1個、筒形20mm 5A 1個	
安全装置	対震自動消火装置、停電安全装置、過熱防止装置、点火安全装置、燃焼制御装置、不完全燃焼防止装置	
その他の装置	排気管抜け検知装置、油面検知装置	
付属品	壁固定金具(1)、上面ガード(1)、遮熱板(1)、ワイヤーバンド大(1)、ゴム製送油管(1.2m)(1)、ワイヤーバンド小(2)、給排気筒セット(1)、排気管断熱カバー(1)、ストッパーリング(1)、4×10タッピンねじ(1)、4×25タッピンねじ(4)、取扱説明書(1)、工事説明書(1)、特定保守製品説明書(1)、所有者票(1)、保護シール(1)	

# アフターサービス

## ■保証について

- 保証書は、必ず「お買い上げ日・販売店名」などの記入をお確かめのうえ、販売店からお受け取りください。内容をよくお読みのあと、大切に保管してください。
- 保証期間は、お買い上げ日から1年間です。

## ■修理を依頼するときについて

「故障・異常の見分け方と処置方法」に従って点検してください。処置してもなおらないときは、使用を中止し、必ず電源プラグを抜いてから、お買い求めの販売店又は最寄りのサンポット支店・営業所へご連絡ください。

修理に際しましては、保証書をご提示ください。保証書の規定に従って販売店が修理いたします。

ご連絡していただきたい内容	
ご住所	
おなまえ	
電話番号	
製品名	密閉式石油ストーブ
型名	UFH-6432UKF / FFR-7032KF
お買い上げ日	年 月 日
故障又は異常の内容	できるだけ詳しく（表示部のチェックモード数字など）お知らせください。
訪問ご希望日	

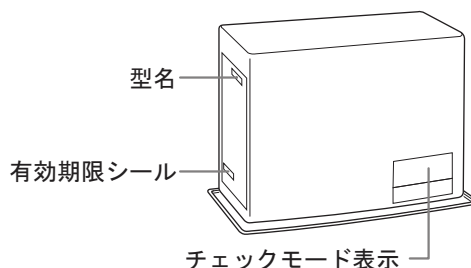

- 保証期間が過ぎているときは、販売店にご相談ください。修理によって使用できる場合は、ご希望により有料修理いたします。
- 修理料金は、技術料・部品代・出張料などで構成されています。
- ご不明な点や修理に関するご相談は、お買い求めの販売店又は最寄りのサンポット支店・営業所へお問い合わせください。

## ■補修用性能部品について

- 密閉式石油ストーブの補修用性能部品の保有期間は製造打ち切り後10年です。
- 補修用性能部品とは、その製品の機能を維持するために必要な部品です。

# 据付け・移設

## 据付け・移設工事は販売店に依頼する

据付けや移設工事は販売店又は据付業者に依頼し、お客様ご自身では行わないでください。

## 据付け場所の選定及び標準据付け例

据付けについては、火災予防条例、電気設備に関する技術基準など法令の基準があります。工事説明書の「安全のために必ずお守りください」をお読みになり販売店又は据付業者とよくご相談してください。また、「標準据付け例」については、下図を参照してください。

### 【ストーブから周囲の可燃物までの離隔距離】

- ストーブ右側面と壁面は保守点検のため30cm以上離してください。
- A寸法を10～30cmまで近づける場合は、前面ガードに附属の遮熱板を取り付けてください。

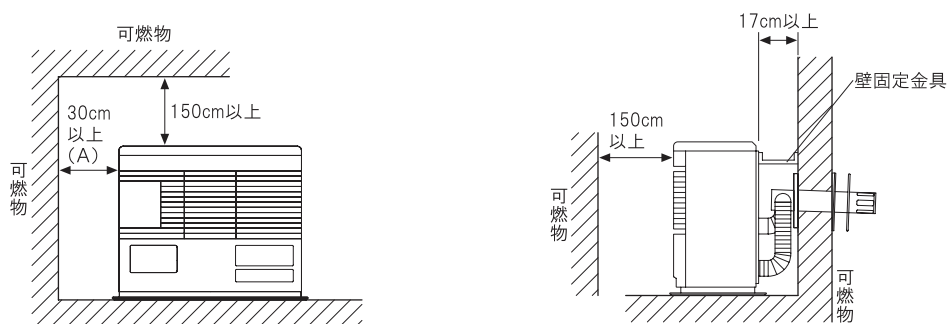

- 上図では可燃物までの離隔距離を示していますが、保守点検や性能維持のため、不燃物などの場合も上図離隔距離としてください。

## 【給排気筒トップから周囲の可燃物までの離隔距離】

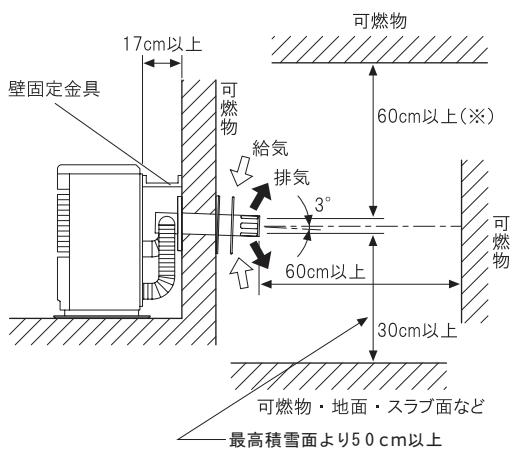

注(※) 60cm以上の寸法は、不燃材を使用する場合は30cm以上とする。

- 給排気筒トップは上方及び両側に気流を阻止する障害物がないこと。
- 雪の多い地方では、最高積雪面より50cm以上離れる場所に、給排気筒を取り付けてください。
- 不燃物の場合でも性能維持のため、上図離隔距離としてください(※部は除く)。

## ■ 給気管・排気管を延長する場合の注意

給気管・排気管を延長する場合は、3m3曲がり以下で取り付けられる場所を選定してください。

## ■ 積雪地区における注意

積雪の多い地方では、積雪時に給排気筒が雪でふさがれないような取付場所を選定してください。また、風がよどむような場所では、排ガスを再度吸い込んで不完全燃焼を起こすことがあります。

## ■ 据付け後の確認

据付けが終わりましたら、もう一度、工事説明書の「安全のために必ずお守りください」をお読みになり、工事説明書に記載されているとおり据付けられているかどうかを確認してください。

- 給気管・排気管を延長設置している場合、延長長さは3m以下、曲がり3箇所以下としてください。

# 据付け・移設 つづき

床暖内蔵タイプ

## ソフトパネルの敷設

- ソフトパネル附属の取扱説明書に従って敷設してください。
- ソフトパネルの最大接続畳数は一系統4.5畳まで、二系統3畳+3畳までです。



- ソフトパネルには重いもの、テーブル、机などはのせないでください。
- サンポット製ソフトパネルおよびサンポット製金属床暖房パネル（既設品入替時）以外には接続しないでください。

床暖内蔵タイプ

## 漏れ検査(水圧試験)

- すべての接続が終了しましたら、必ず漏れ検査を行い、漏れないことを確認してください。
- 漏れ検査の条件

床パネル	配管	検査圧力
ソフトパネル	ゴム管	50kPa(0.5kgf/cm <sup>2</sup> )

検圧時間：

試験圧力で60分以上放置して、圧力降下が3%以内とする。

各配管接続部に漏れがないか目視で確認する。

## 循環水の補給

### 不凍液の割合

- 循環水には凍結防止および腐食防止のため、必ずサンポット純正温水暖房用不凍液を使用してください。  
他の不凍液を使用すると、配管内部に不純物が付着しストーブの寿命が短くなることがあります。
- 不凍液に付属のシールに給水年月日を記入し、ストーブの給水扉内側のシール貼付け欄に貼り付けてください。
- 不凍液の割合は、各地の凍結温度条件により選定してください。  
不凍液割合と凍結温度は不凍液の容器に記載しています。
- 補充は必ずサンポット純正温水暖房用補充液を使用してください。

### 不凍液の必要量

なまえ	容量(L)	なまえ	容量(L)
ストーブ本体	1.7	4.5畳用	3.0
		3畳用 (左右取付兼用)	2.4
ツインチューブ 配管往復1m当り	0.1	3畳用 (正方形)	1.9
		2畳用	1.6

- 上記より全容量を求めて不凍液の必要量を計算します。  
全容量 × 不凍液割合 = 不凍液量  
(例) 外気温 -20℃ (不凍液割合は0.8)、ソフトパネル4.5畳用敷設、配管片道全長5mの場合  
全容量：1.7L(ストーブ)+3.0L(床暖房パネル)+0.1L(配管)×5  
=1.7+3.0+0.5=5.2L  
不凍液量：5.2×0.8÷4.2L



- 不凍液は腐食防止のため、暖かい地域でも必ず入れてください。
- 不凍液は蒸発しません。設置時不凍液を入れたのち蒸発で水位が下がった場合は、温水暖房用補充液を補給してください。
- 循環水は温水暖房用補充液を補給した場合、6～7年をめやすに入れ替えてください。  
水道水を補給した場合、2～3年をめやすに入れ替えてください。



- 不凍液は高温・高濃度で高温部にふれますと燃えますので注意してください。
- 不凍液を万一誤って飲んだ場合にはすぐに吐かせて、医師の診断を受けてください。



# 据付け・移設 つづき

床暖内蔵タイプ

## 給水およびエア抜きの方法

●循環水の補給およびエア抜きを次のように行ってください。

- 1 運転スイッチが「切」になっていることを確認する
- 2 ストープ背面にある行きバルブ・戻りバルブが「閉」の状態になっていることを確認する
- 3 ストープ前面の給水扉を開き、給水パイプを引き出す
- 4 給水パイプを手でおさえながら、循環水を水タンク「上限」まで入れる
- 5 床暖房スイッチを5秒以上押す。

- 液晶表示部に『P-on』を表示して、2分間循環ポンプが運転します。
- 2分間水タンクの水位が「下限」以上の場合、循環ポンプが停止し、液晶表示部が現在時刻表示に戻ります。
- この間に水タンクの水位が「下限」以下になった場合は、液晶表示部に『P-oF』を表示して、「ピピピッ」音を発して循環ポンプが停止しますので、再度循環水を「上限」まで入れてください。

(循環水を「下限」以上入れると「ピピピッ」音が停止し、自動的に循環ポンプが運転します。)

その後2分間水タンクの水位が「下限」以下にならないければ、循環ポンプが停止し、液晶表示部が現在時刻表示に戻ります。

- 6 再び循環水を水タンク「上限」まで入れる
- 7 ストープと床暖房パネルを接続する
- 8 A回路の行きバルブ・戻りバルブを「開」の状態にする
- 9 上記5の操作を再度行う

- 循環ポンプが停止し、液晶表示部が現在時刻表示に戻ればエア抜きは完了です。

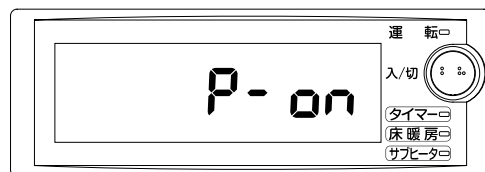

5,9

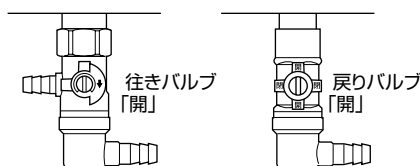
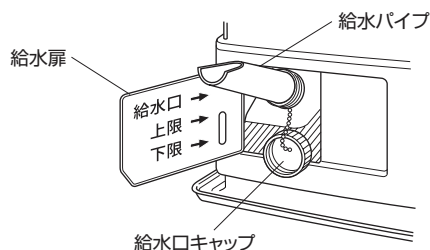
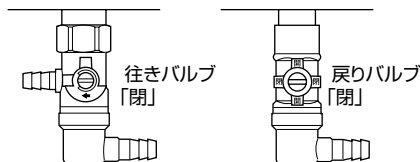
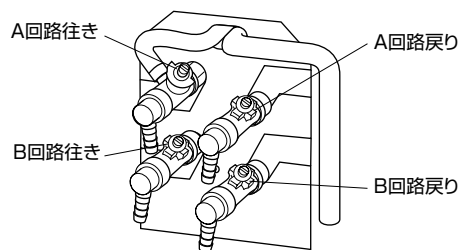

- 床暖房パネルを一系統しか敷設しない場合は、必ずA回路を使用してください。B回路の行きバルブ・戻りバルブは「閉」の状態で使用してください。B回路を使用した場合、流水音がすることがあります。
- 循環量をバルブで調節する場合は、必ず戻りバルブで行ってください。行きバルブでは行わないでください。
- 行きバルブで行った場合、流水音がすることがあります。
- 循環水は、温度が上昇しますと膨張しますので、水タンクの上限を越えないよう補給してください。
- エア抜きを途中で終了する場合は、いずれかのボタンを押してください。(液晶表示部が現在時刻表示に戻ります。)
- 温水配管内のエア抜きが不十分だと、循環水の循環する音が大きくなることがあります。この場合は、再度エア抜きを行ってください。

## 試運転

試運転は、販売店又は据付業者とご一緒に必ず行ってください。

### 運転準備

#### 1 油タンクに給油する (14ページ参照)

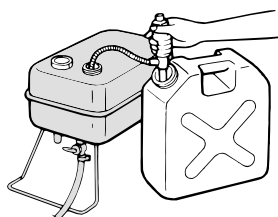

#### 2 電源プラグをコンセントに差し込む

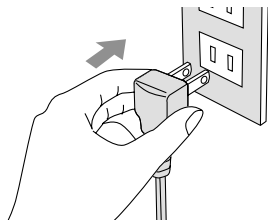

#### 3 定油面器のリセットボタンを押す (15ページ参照)

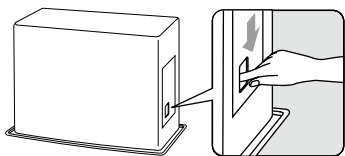

### 確認

- 油タンクや送油管・ゴム製送油管から油漏れがないか。
- 置台の上などに油がこぼれていないか。
- 温水配管から水漏れがないか。 **床暖内蔵タイプ**
- 温水配管のバルブが開いているか。 **床暖内蔵タイプ**

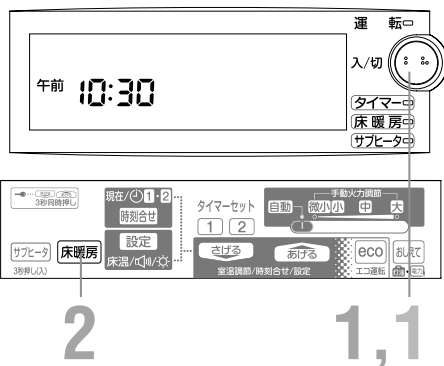

### 運転

- #### 1 運転スイッチを押して、「入」にする
- 運転ランプと表示部のバックライトが点灯します。
  - ゴム製送油管内に空気がたまっていることがありますので、ゴム製送油管を振って空気を抜いてください。
  - 約100秒～4分間予熱後、着火します。約2.5分間予備燃焼を行った後、対流ファンが回ります。

### 床暖内蔵タイプ

- #### 2 床暖房ボタンを押す
- 床暖房ランプが点灯します。
  - 数十分後に温水配管が温まります。

### 消火

- #### 1 運転スイッチを再度押して、「切」にする
- 運転ランプが消灯します。(10秒後表示部のバックライトが暗くなります。)
  - 対流用ファンはストーブが冷えるまでの約8分間回り続けます。

### 正常運転のめやす

- 正常運転のめやすとして48ページのような現象がないことを確認します。



- ストーブより煙やにおいが出ることがありますが、燃焼室の塗装やパッキン類が焼けるためで異常ではありません。最大燃焼で数十分運転すると消えますので、部屋の換気をしながら試運転してください。



## 保証書(販売店様控)

型名	UFH-6432UKF/FFR-7032KF
★製造番号	No.
保証期間	1年

★お買い上げ日	年 月 日
★お客様	ご住所 _____
	お名前 _____
	電話 ( )

★販売店	住所・店名
	電話 ( )



★印欄に記入の無い場合は無効となりますので、必ずお確かめください。  
販売店の記載がないときは、それを証明する領収書などが必要となりますので、一緒に保管してください。

### 販売店様へお願い

- 本保証書(販売店様控)及び次のページの保証書(お客様控)の★印欄に必ず必要事項をご記入の上、本保証書は切り取り線より切り取り保管し、次のページの保証書(お客様控)は本取扱説明書とともにお客様にお渡しください。  
※カーボン紙を差し込んで次のページに複写してください。
- 本保証書に記載したお客様の個人情報は、保証期間内のサービス活動及びその後の安全点検活動のため以外には使用しないでください。

修理メモ

 **サンポット株式会社**

〒025-0301 岩手県花巻市北湯口第2地割1番地26  
お客様相談窓口 TEL 0198-37-1177



## 保証書(お客様控)

型名	UFH-6432UKF/FFR-7032KF
★製造番号	No.
保証期間	1年

★お買い上げ日	年 月 日
★お客様	ご住所 _____
	お名前 _____
	電話 ( )

★販売店	住所・店名 _____
	電話 ( ) _____

★印欄に記入の無い場合は無効となりますので、必ずお確かめください。

販売店の記載がないときは、それを証明する領収書などが必要となりますので、一緒に保管してください。

### <無料修理規定>

- 取扱説明書、本体貼付ラベル等の注意書に従った正常な使用状態で故障した場合には、お買い上げの販売店が無料修理致します。
- 保証期間内に故障して無料修理を受ける場合は、お買い上げの販売店にご依頼の上、出張修理に際して本書をご提示ください。なお、離島及び離島に準ずる遠隔地への出張修理を行った場合には、出張に要する実費を申し受けます。
- 器具はきびしい品質管理のもとに生産しておりますが、使用される場所や条件、又は使用ひん度等で変化することは避けられません。従って未然にトラブルを防止し、未永く安心してご使用いただくために、2シーズンに1回程度シーズンはじめか保管する前のどちらかに(石油ふろがま、石油給湯機は1～2年に1回程度)、専門技術者による点検整備を依頼されることをおすすめします。点検整備・交換部品の費用はお客様にご負担いただきます。
- ご転居の場合は事前にお買い上げの販売店にご相談ください。
- ご贈答品等で本保証書に記入してあるお買い上げの販売店に修理をご依頼できない場合には、取扱説明書裏面に記載の最寄りの当社支店・営業所にお問い合わせください。
- 保証期間内でも次の場合には有料修理になります。
  - 使用上の誤り及び不当な修理や改造による故障及び損傷
  - お買い上げ後の取付場所の移動、落下等による故障及び損傷
  - 火災、地震、水害、落雷、その他の天災地変、公害や異常電圧、給水の供給事情等(石油ふろがま、石油給湯機)による故障及び損傷
  - 指定以外の燃料、不純燃料の使用による故障及び損傷
  - 特殊使用(例えば、車両、船舶への搭載等)に使用された場合の故障及び損傷
  - 本保証書の提示がない場合
  - 本保証書にお買い上げ年月日、お客様名、販売店名の記入のない場合、或いは字句を書き替えられた場合
  - 条例等に適合しない据付工事が行われたことによる故障及び損傷
- 本書は日本国内においてのみ有効です。
- 本書は再発行致しませんので、紛失しないように大切に保管してください。

### 修理メモ

※この保証書は本書に明示した期間、条件のもとにおいて無料修理をお約束するものです。従ってこの保証書によってお客様の法律上の権利を制限するものではありませんので、保証期間経過後の修理等についてご不明な場合は、お買い上げの販売店または取扱説明書裏面記載の最寄りの当社支店・営業所にお問い合わせください。

※保証期間経過後の修理、補修用性能部品の保有期間について詳しくは取扱説明書をご覧ください。

※お客様にご記入いただいた保証書の控えは、保証期間内のサービス活動、及びその後の安全点検活動のために記載内容を利用させていただく場合がございますので、ご了承ください。

 **サンポット株式会社**

〒025-0301 岩手県花巻市北湯口第2地割1番地26  
お客様相談窓口 TEL 0198-37-1177

# サンポット株式会社

## お客様相談窓口

〔受付時間：平日午前9時から午後5時まで〕

☎0198-37-1177 FAX.0198-37-1192

## 【修理・点検に関するお問い合わせは…】

下記最寄りのサンポット支店・営業所・サンポットエンジニアリング株式会社へご連絡ください。

札幌支店	〒065-0042	札幌市東区本町2条10丁目1番25号	☎011-785-1211	FAX.011-782-8262
釧路営業所	〒085-0051	釧路市光陽町8番1号	☎0154-22-5821	FAX.0154-32-2289
帯広営業所	〒080-0023	帯広市西13条南11丁目9番地	☎0155-22-1335	FAX.0155-28-2266
旭川営業所	〒070-8002	旭川市神楽2条9丁目3番10号	☎0166-74-4585	FAX.0166-74-3973
函館営業所	〒041-0851	函館市本通4丁目17番25号	☎0138-53-2583	FAX.0138-33-2180

青森営業所	〒030-0131	青森市問屋町2丁目18番18号	☎017-738-4141	FAX.017-738-5354
秋田営業所	〒010-0914	秋田市保戸野千代田町15番17号	☎018-824-3421	FAX.018-824-3423
岩手営業所	〒025-0301	花巻市北湯口第2地割1番地26	☎0198-37-1138	FAX.0198-37-1188
仙台営業所	〒983-0034	仙台市宮城野区扇町4丁目2番40号	☎022-236-3444	FAX.022-238-9416
郡山営業所	〒963-8047	郡山市富田東四丁目118番地	☎024-953-8091	FAX.024-953-8092

首都圏営業所	〒352-0001	新座市東北2丁目24番3号	☎048-471-8420	FAX.048-470-1141
信越営業所	〒381-0031	長野市大字西尾張部1114番地5	☎026-252-6161	FAX.026-252-6162
富山営業所	〒939-8212	富山市掛尾町479番地4	☎076-420-2677	FAX.076-420-2238
大阪営業所	〒564-0053	吹田市江の木町18番27号	☎06-6337-3211	FAX.06-6337-3212

## サンポットエンジニアリング株式会社

サービス部	〒065-0042	札幌市東区本町2条10丁目1番25号	☎011-785-1201	FAX.011-780-2338
青森サービスセンター	〒030-0131	青森市問屋町2丁目18番18号	☎017-738-4414	FAX.017-738-4415

サンポットホームページ <https://www.sunpot.co.jp/>

事業所名・住所・電話番号は変更することがあります。あらかじめご了承ください。

## 愛情点検

## ●長年ご使用の石油暖房機の点検をぜひ！



ご使用の際、  
こんな症状は  
ありませんか？

- 油漏れがある。
- 排ガスのおいがしたり、  
目がチカチカする。
- 運転中異常な音がある。
- 黒煙を出して燃える。
- その他の異常や故障がある。



ご使用  
中 止

このような場合、事故防止のため使用せずスイッチを切りコンセントから電源プラグを抜いて、必ずお買い求めの販売店または石油機器技術管理士などに点検修理をご相談ください。  
ご自分での修理は危険な場合がありますから、絶対なさらなくてください。

ご購入(据付)年月日	年	月	日
ご購入店名			
	TEL.		

お客様へ……おぼえのため、ご購入年月日、ご購入店名を記入されると便利です。